

Nueva web:
www.splitenganches.com



**CATÁLOGO
2015-16**

Bola automática desmontable vertical DV



COLOCACIÓN BOLA

Quitar el tapón de PVC del orificio de entrada del mecanismo por donde deberá entrar la bola.

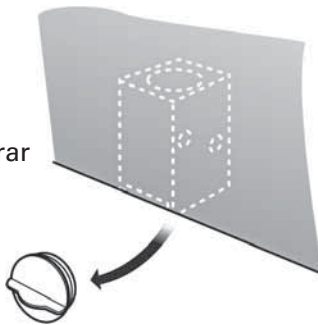

Introducir el vástago superior de la bola en el mecanismo de fijación, quedando los dos cuerpos unidos en uno, al tiempo que se activará el sistema de seguridad.

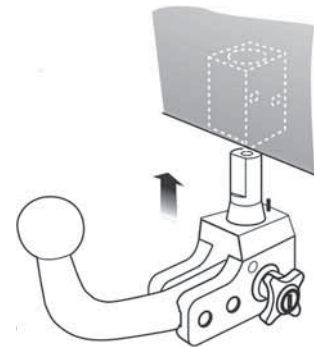

El mecanismo incorpora una cerradura ubicada en el pomo lateral para obtener una doble seguridad, al tiempo que asegura la posible sustracción de este.



No utilizar bajo ningún concepto sin realizar esta función de seguridad.

EXTRACCIÓN BOLA

Abrir la cerradura del pomo lateral del mecanismo.

Estirar el pomo lateral hacia fuera al tiempo que lo giramos en el sentido de las agujas del reloj hasta su tope final, automáticamente se liberará el mecanismo, quedando activado este para ser accionado de nuevo

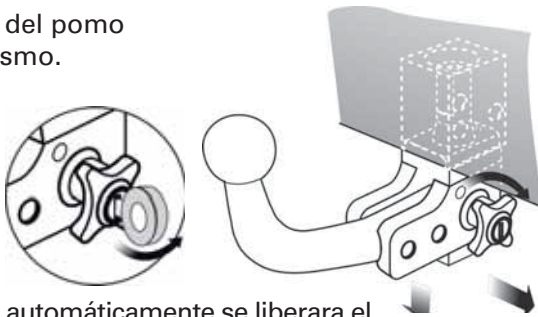

Colocar el tapón de PVC en el orificio central del mecanismo de fijación para evitar la entrada.

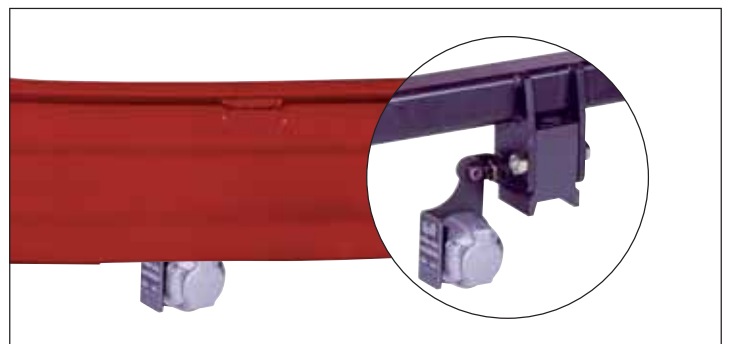
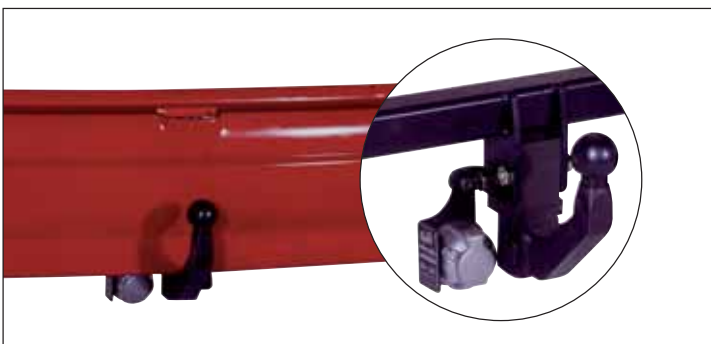
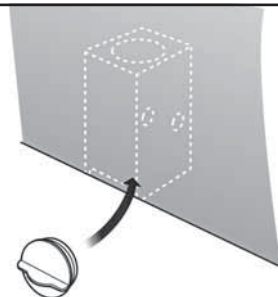

Bola automática desmontable vertical DP



COLOCACIÓN BOLA

Quitar el tapón de PVC del orificio de entrada del mecanismo de fijación de la bola.

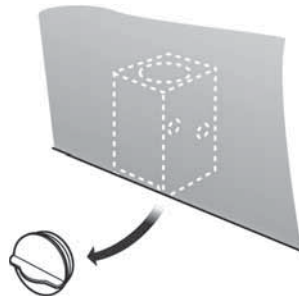

Introducir el vástago superior de la bola en el mecanismo de fijación de este, automáticamente los dos cuerpos quedarán unidos en uno.

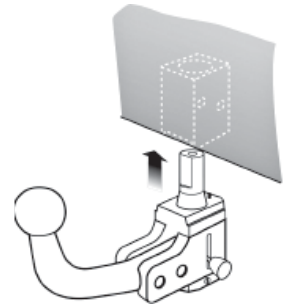

El mecanismo incorpora una cerradura ubicada en la parte lateral inferior de este para obtener un sistema de seguridad, al tiempo que asegura la posible sustracción de este, cerrar esta.

No utilizar bajo ningún concepto sin realizar esta función de seguridad.



EXTRACCIÓN BOLA

Abrir la cerradura ubicada en la parte lateral inferior.

Apretar el pomo o palanca lateral hacia la parte inferior de este hasta su tope final, en ese momento se desbloqueará el mecanismo quedando liberado, al tiempo que quedara activado para ser accionado de nuevo.

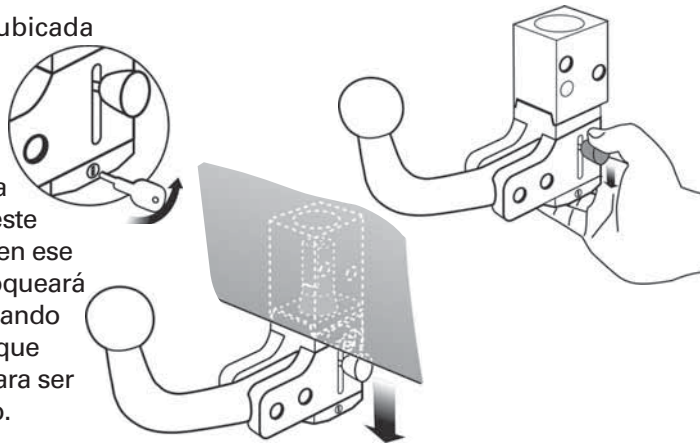

Colocar el tapón de PVC en el orificio de entrada del mecanismo de fijación para evitar la entrada.

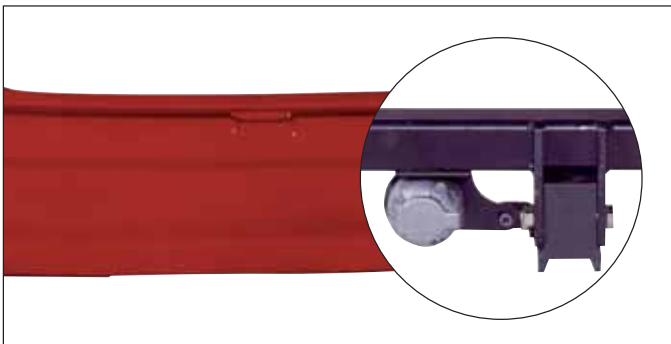
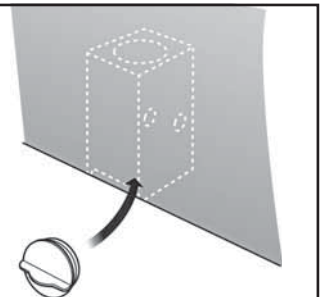

INFORMACIÓN

CONDICIONES DE VENTA

Los precios indicados en la tarifa son sin IVA.

Si necesita algún modelo que no aparezca en nuestro catálogo, no dude en consultarnos. Disponemos de modelos antiguos no referenciados (en estos casos no se admitirán devoluciones) y modelos que por su reciente comercialización, (posterior a la edición de nuestro catálogo), no figuran en él.

Los envíos pueden realizarse a portes debidos, o bien por nuestro transportista habitual a portes pagados, en cuyo caso éstos les serán cargados en factura.

Nuestros dispositivos de enganche se suministran con toda la tornillería y accesorios necesarios para su instalación en el vehículo. El Kit de conexión eléctrica es opcional, si lo desea, deberá indicarlo al realizar su pedido.

M.G.METALGAR, S.L. ofrece a sus clientes la garantía de un año en sus productos. En caso que el material sea defectuoso será reemplazado sin coste alguno. Esta garantía no cubrirá, en ningún caso, el mal uso del producto.

Bajo ningún concepto se podrá modificar o transformar ningún producto facilitado por nuestra empresa. El incumplimiento de este apartado significará la pérdida de la garantía quedando M.G. METALGAR, S.L. exenta de cualquier responsabilidad sobre el producto suministrado.

M.G.METALGAR, S.L. fabricante de los dispositivos SPLIT no se responsabiliza del mal uso del producto, sea por golpes o por sobrepasar las cargas permitidas, en arrastre o en carga vertical sobre la bola.

M.G. METALGAR, S.L. podrá realizar, sin previo aviso, cualquier variación o modificación de sus productos en el catálogo o tarifa de precios.

M.G. METALGAR, S.L. será la propietaria de los productos a suministrar mientras no se haya realizado el pago total de la correspondiente factura.

Para cualquier litigio que pudiera surgir de la relación comercial de compra-venta, éste se regirá por lo que marque la legislación española, quedando comprometidas ambas partes a los Juzgados y Tribunales de Vilafranca del Penedés (Barcelona), renunciando asimismo ambas partes a cualquier otro fuero que pudiera corresponderles.

RECEPCIÓN DE PEDIDOS

Nuestro horario de atención al cliente es de lunes a viernes de 9 a 13 h. y de 15 a 19 h.

Pueden contactar con nosotros a través de los teléfonos 93-897-81-82 y 93-897-86-59; por fax 93-897-85-61; o por E-mail: split@splitenganches.com. En cualquier caso, les pedimos que nos faciliten su código de cliente.

Si realizan su pedido por fax, les aconsejamos que nos pasen fotocopia de la ficha técnica del vehículo.

Nos permitimos indicarles que tienen a su disposición nuestra página web en la dirección www.splitenganches.com

Antes de realizar su pedido compruebe a través de la ficha técnica del vehículo si el fabricante de éste autoriza la instalación de un dispositivo de enganche en el vehículo. (si tiene cualquier duda sobre ello no dude en consultarnos).

DEVOLUCIONES

No se admitirán devoluciones transcurridos 20 días de la entrega del material.

Si tuvieran que realizar alguna devolución de material, pueden hacerlo por cualquier agencia de transporte, a portes pagados, o bien, por nuestro transportista habitual, cargándose el porte en nuestra factura de abono. El importe del material devuelto se abonará con la factura correspondiente. Si la devolución fuera por causas ajenas a nuestra empresa, se efectuará una deducción de un 15% sobre el importe total del abono a realizar, en concepto de gastos de reacondicionamiento del material.

De no cumplirse lo expuesto con anterioridad ésta empresa no recepcionará ningún material y por lo tanto no procederá a abono alguno.

MG Metalgar s.l. otorga una garantía sobre el producto por un periodo de 2 años desde la fecha de entrega del producto, según lo dispuesto en la directiva 199/44/CE y la ley 23/2003, la garantía está limitada a remplazar el material defectuoso en ningún caso se extenderá a daños y perjuicios consecuenciales.

INFORMACIÓN

NUEVAS TECNOLOGÍAS

Nuestras instalaciones están provistas con los últimos adelantos en maquinaria y tecnología.

Disponemos también de un gran equipo humano que realiza su cometido con la mayor eficacia, siempre pensando en nuestros clientes y su seguridad.

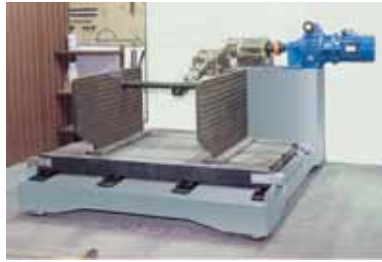

Tenemos establecido un sistema de calidad que garantiza el control de nuestros productos y que está controlado por un Laboratorio Oficial dependiente y autorizado por el Ministerio correspondiente.

La soldadura de nuestros productos es robotizada, para dar mayor penetración, resistencia y seguridad, evitando roturas por recalentamiento de los materiales.

Nuestros dispositivos de enganche se fabrican con los materiales más adecuados. Para su mayor resistencia y seguridad hemos incorporado gran cantidad de piezas trabajadas con láser.

Antes de pasar a su distribución, todos nuestros productos pasan por diferentes controles y tratamientos de cara a garantizar al máximo su seguridad y conservación.

Nuestro departamento técnico, sirviéndose de las últimas tecnologías, estudia el diseño y desarrollo de nuestros prototipos, que se realizan con la máxima seguridad, mirando que la integración al vehículo tractor para el cual han sido diseñados sea la más adecuada.

Nuestros dispositivos siempre van sujetos en los puntos de anclaje previstos por el fabricante del vehículo y están diseñados y fabricados para soportar las pruebas de fatiga obligatoria que se precisa para obtener la homologación Europea 94/20 y 55R-01 y dar la máxima seguridad

al usuario.

En nuestro departamento técnico disponemos de máquinas de fatiga para realizar la mencionada prueba de homologación, resistencia y control del producto, supervisadas siempre por la autoridad competente, que es quien da la aprobación definitiva y facilita el correspondiente número de homologación.

ACOPLAMIENTO, USO, MANTENIMIENTO

Antes de iniciar el montaje de un dispositivo de enganche les recomendamos leer bien las instrucciones. En ellas encontrará la manera correcta para realizarlo. Este dispositivo siempre va sujeto a los puntos de anclaje habilitados, para ello, por el fabricante del vehículo.

Nuestros dispositivos de enganche van fijados en los puntos de anclaje previstos por el fabricante del vehículo. Algunos fabricantes dejan los puntos de anclaje taladrados y otros, marcados con una pequeña hendidura, en cuyo caso será necesario taladrar.

Es recomendable reajustar toda la tornillería del dispositivo de enganche una vez realizados unos 1000 Km.

No sobrepasar, bajo ningún concepto, la capacidad de arrastre del dispositivo de enganche, esta será siempre la indicada por el fabricante del vehículo. (Este dato lo encontrará en la placa de características del dispositivo de enganche, y en las instrucciones de montaje)

Deberá respetar el peso máximo vertical autorizado sobre la bola Valor S. (Este dato lo encontrará en la placa de características del dispositivo de enganche, y en las instrucciones de montaje)

Revisar periódicamente el diámetro de la bola del dispositivo de enganche. Ésta tiene un diámetro inicial de 50 mm pero puede sufrir un lógico desgaste al ser un elemento de fricción constante. Caso de producirse éste y llegar a 49 mm , deberá ser sustituida por una nueva para evitar posibles problemas.

La bola deberá ser engrasada periódicamente evitando así el desgaste del roce continuo y directo de dos cuerpos metálicos ; excepto si se utiliza un estabilizador de ferodos.

Para cualquier consulta o sugerencia, no dude en ponerse en contacto con nuestro departamento técnico, 93-897-81-82 ó 93-897-86-59.



ALFA ROMEO		BOLAS C. CISNE CC - DES. HORIZ. DH - DES. VERT. DP + DV - B. FIJA BF- B. PAS. BP											CONEX. ELEC. 7/13 P.		
147 - 3-5 Puertas (No GTA)		11-2000 hasta cambio de modelo	SI	NO	/	NO	60-90 minutos (+-)	1.300	50	A00249CC		248,00	Z07KMF		94,00
										A00249DH		358,00	Z13KMF		128,00
156 SEDAN + SPORTWAGON + CROSSWAGON Q4		11-1997 hasta 12-2007	NO	NO	/	NO	30-60 minutos (+-)	1.800	80	A00244CC		190,00	Z07KMF		94,00
										A00244DH		310,00	Z13KMF		128,00
159 SEDAN + SPORTWAGON		09-2005 hasta cambio de modelo	NO	NO	/	NO	60-90 minutos (+-)	1.800	80	A00279CC		248,00	Z07KMF		94,00
										A00279DH		358,00	Z13KMF		128,00
GT		01-2010 hasta cambio de modelo	NO	NO	/	NO	60-90 minutos (+-)	1.300	75	A00251CC		255,00	Z07KMF		94,00
										A00251DH		365,00	Z13KMF		128,00
GIULIETTA		01-2010 hasta cambio de modelo	SI	SI	NO	SI	60-90 minutos (+-)	1.300	70	A00253CC		216,00	Z07KMF		94,00
										A00253DH		326,00	Z13KMF		128,00
										A00253DP		406,00			
										A00253DV		446,00			
MITO		01-2008 hasta cambio de modelo	SI	NO	/	NO	60-90 minutos (+-)	1.600	80	A00252CC		170,00	Z07KMF		94,00
										A00252DH		280,00	Z13KMF		128,00
										A00252DP		360,00			
										A00252DV		400,00			

OBSERVACIONES: modelos Alfa Romeo

AUDI		BOLAS C. CISNE CC - DES. HORIZ. DH - DES. VERT. DP + DV - B. FIJA BF- B. PAS. BP											CONEX. ELEC. 7/13 P.		
A-1 - 3 Puertas + SPORTBACK + S-LINE (S1 ver MMR)		01-2010 hasta cambio de modelo	SI	SI	NO	NO	30-60 minutos (+-)	1.450	70	A00857CC		175,00	Z07KMF		94,00
										A00857DH		285,00	Z13KMF		128,00
										A00857DP		365,00			
										A00857DV		405,00			
A3 + S-3 - 3 Puertas QUATTRO (8L) (ver MMR)		09-1996 hasta 04-2003	SI	NO	/	NO	30-60 minutos (+-)	1.350	75	A00838CC		180,00	Z07KBA		13,00
										A00838DH		290,00	Z13KBP		39,00
A-3 + S-3 (8L) (S-3 ver MMR)		09-1996 hasta 03-2003	SI	NO	/	NO	30-60 minutos (+-)	1.350	75	A00833CC		160,00	Z07KBA		13,00
										A00833DH		270,00	Z13KBP		39,00
A-3 + S-3 QUATTRO + S-LINE (8P-8V) (S-3 Ver MMR)		04-2003 hasta cambio de modelo	SI	S/M	/	NO	30-60 minutos (+-)	1.950	75	A00843CC		160,00	Z07KMF		94,00
										A00843DH		270,00	Z13KMF		128,00
A-3 + S-3 SPORT BACK + QUATTRO + S/LINE (8P1/8VA) (S-3 Ver MMR)		10-2003 hasta cambio de modelo	SI	SI	NO	NO	30-60 minutos (+-)	1.950	75	A00844CC		160,00	Z07KMF		94,00
										A00844DH		270,00	Z13KMF		128,00

AUDI		BOLAS C. CISNE CC - DES. HORIZ. DH - DES. VERT. DP + DV - B. FIJA BF- B. PAS. BP										CONEX. ELEC. 7/13 P.			
A-3 SEDAN (4 Puertas) + CABRIO		01-2013 hasta cambio de modelo	SI	S/M	/	NO	30-60 minutos (+-)	1.900	75	A00861CC		160,00	Z07KMF		94,00
										A00861DH		270,00	Z13KMF		128,00
A-4 + S-4 SEDAN + AVANT + QUATTRO + ALL ROAD (B5)		11-1994 hasta 12-2000	NO	NO	/	SI	30-60 minutos (+-)	1.900	75	A00834CC		185,00	Z07KBA		13,00
										A00834DH		295,00	Z13KBP		39,00
A-4 + S-4 SEDAN + AVANT + QUATTRO + ALLROAD + (B6-B7) (No SR4) (S4 ver MMR)		01-2001 hasta 10-2007	SI	NO	/	NO	60-90 minutos (+-)	2.000	80	A00839CC		185,00	Z07KMF		94,00
										A00839DH		295,00			
										A00839DP		375,00	Z13KMF		128,00
										A00839DV		415,00			
A-4 + S-4 SEDAN + AVANT + QUATTRO + ALLROAD (B8) (No SR4) (S4 ver MMR)		11-2007 hasta cambio de modelo	SI	SI	NO	NO	60-90 minutos (+-)	2.400	90	A00856CC		185,00	Z07KMF		94,00
										A00856DH		295,00			
										A00856DP		375,00	Z13KMF		128,00
										A00856DV		415,00			
A-5 + S-5 COUPE + SPORTBACK + CABRIO + QUATTRO (B8) (No SR4) (S5 ver MMR)		11-2007 hasta cambio de modelo	SI	SI	NO	NO	60-90 minutos (+-)	2.400	90	A00854CC		185,00	Z07KMF		94,00
										A00854DH		295,00			
										A00854DP		375,00	Z13KMF		128,00
										A00854DV		415,00			
A-6 + S-6 SEDAN + QUATTRO (C5) (S6 ver MMR)		04-1997 hasta 06-2004	SI	SI	S/M	NO	30-60 minutos (+-)	2.000	80	A00836CC		210,00	Z07KBA		13,00
										A00836DH		320,00	Z13KBP		39,00
A-6 ALLROAD (C5)		01-2000 hasta 08-2006	NO	SI	SI	NO	30-60 minutos (+-)	2.300	90	A00842CC		235,00	Z07KMF		94,00
										A00842DH		345,00			
										A00842DP		425,00	Z13KMF		128,00
										A00842DV		465,00			
A-6 ALLROAD (C6)		09-2006 hasta 05-2012	NO	SI	SI	NO	60-90 minutos (+-)	2.300	90	A00850CC		210,00	Z07KMF		94,00
										A00850DH		320,00			
										A00850DP		400,00	Z13KMF		128,00
										A00850DV		440,00			
A-6 + S-6 SEDAN + AVANT + QUATTRO (C6) (No SR6) (S6 ver MMR)		07-2004 hasta 04-2011	SI	SI	S/M	NO	60-90 minutos (+-)	2.100	90	A00845CC		205,00	Z07KMF		94,00
										A00845DH		315,00			
										A00845DP		395,00	Z13KMF		128,00
										A00845DV		435,00			
A-6 SEDAN + AVANT + QUATTRO + SPORTBACK + ALLROAD (C7-S7) (No RS6 / Híbrido) (S6 ver MMR)		06-2011 hasta cambio de modelo	SI	SI	NO	NO	60-90 minutos (+-)	2.550	100	A00858CC		175,00	Z07KMF		94,00
										A00858DH		285,00			
										A00858DP		365,00	Z13KMF		128,00
										A00858DV		405,00			
A-7 + S-7 SPORTBACK (No RS7) (S7 ver MMR)		10-2010 hasta cambio de modelo	SI	SI	NO	NO	60-90 minutos (+-)	2.550	100	A00859CC		175,00	Z07KMF		94,00
										A00859DH		285,00			
										A00859DP		365,00	Z13KMF		128,00
										A00859DV		405,00			

Importante: Compruebe que el vehículo para el cual consulta el enganche tiene masa máxima remolcable (MMR), asegúrese que el enganche seleccionado corresponde al vehículo en el cual desea instalarlo, puede haber cambios de modelos o coincidir con fechas de principio o fin de fabricación del vehículo.

AUDI		BOLAS C. CISNE CC - DES. HORIZ. DH - DES. VERT. DP + DV - B. FIJA BF- B. PAS. BP										CONEX. ELEC. 7/13 P.			
Q-3		09-2011 hasta cambio de modelo	SI	SI	NO	NO	60-90 minutos (+-)	2.800	125	A00860CC		175,00	Z07KMF		94,00
										A00860DH		285,00			
										A00860DP		365,00			
										A00860DV		405,00			
Q-5 (8R + S-LINE) (Híbrido ver MMR)		01-2008 hasta cambio de modelo	SI	SI	NO	NO	60-90 minutos (+-)	3.000	110	A00855CC		215,00	Z07KMF		94,00
										A00855DH		325,00			
										A00855DP		405,00			
										A00855DV		445,00			
Q-7 (E71) (Híbrido ver MMR)		09-2005 hasta cambio de modelo	SI	SI	NO	NO	60-90 minutos (+-)	3.000	110	A00846CC		218,00	Z07KMF		94,00
										A00846DH		328,00			
										A00846DP		408,00			
										A00846DV		448,00			

OBSERVACIONES: modelos Audi

BMW		BOLAS C. CISNE CC - DES. HORIZ. DH - DES. VERT. DP + DV - B. FIJA BF- B. PAS. BP										CONEX. ELEC. 7/13 P.			
SERIE 1 COUPE + CABRIO (E81-E82-E87-E88-E89)		01-2004 hasta 08-2011	SI	NO	/	NO	30-60 minutos (+-)	1.900	75	A01612CC		172,00	Z07KMF		94,00
										A01612DH		282,00			
										A01612DP		362,00			
										A01612DV		402,00			
SERIE 1 (F20 + F21) (Efficient Dynamics ver MMR)		09-2011 hasta cambio de modelo	SI	NO	/	NO	30-60 minutos (+-)	1.900	75	A01625CC		172,00	Z07KMF		94,00
										A01625DH		282,00			
										A01625DP		362,00			
										A01625DV		402,00			
SERIE 2 (F22)		03-2014 hasta cambio de modelo	SI	NO	/	NO	30-60 minutos (+-)	1.200	75	A01628CC		172,00	Z07KMF		94,00
										A01628DH		282,00			
										A01628DP		362,00			
										A01628DV		402,00			
SERIE 2 ACTIVE TOURER		11-2014 hasta cambio de modelo	SI	NO	/	NO	30-60 minutos (+-)	1.600	75	A01630CC		172,00	Z07KMF		94,00
										A01630DH		282,00			
										A01630DP		362,00			
										A01630DV		402,00			

BMW		BOLAS C. CISNE CC - DES. HORIZ. DH - DES. VERT. DP + DV - B. FIJABF- B. PAS. BP										CONEX. ELEC. 7/13 P.			
SERIE 3 SEDAN + TOURING (E36)		02-1991 hasta 04-1998	SI	SI	NO	NO	90 minutos (+-)	1.300	60	A01600CC		206,00	Z07KBA		13,00
										A01600DH		316,00	Z13KBP		39,00
SERIE 3 COMPACT (E36) (3 Puertas)		05-1994 hasta 07-2001	SI	SI	NO	NO	90 minutos (+-)	1.600	60	A01603CC		213,00	Z07KMF		94,00
										A01603DH		323,00	Z13KMF		128,00
SERIE 3 SEDAN + COUPE + CABRIO + TOURING + 4x4 (E46)		05-1998 hasta 04-2005	SI	SI	NO	NO	30-60 minutos (+-)	1.600	75	A01601CC		233,00	Z07KMF		94,00
										A01601DH		343,00	Z13KMF		128,00
SERIE 3 COMPACT (E46) (3 Puertas)		08-2001 hasta cambio de modelo	SI	SI	NO	NO	30-60 minutos (+-)	1.500	75	A01605CC		233,00	Z07KMF		94,00
										A01605DH		343,00	Z13KMF		128,00
SERIE 3 + COUPE + CABRIO TOURING + 4X4 (E90+91+92)		05-2005 hasta 12-2011	SI	SI	NO	NO	30-60 minutos (+-)	1.800	75	A01613CC		170,00	Z07KMF		94,00
										A01613DH		280,00			
										A01613DP		360,00	Z13KMF		128,00
										A01613DV		400,00			
SERIE 3 SEDAN + TOURING (F30 + F31 + F34) (No Active Hybrid)		01-2012 hasta cambio de modelo	SI	SI	NO	NO	30-60 minutos (+-)	1.800	75	A01626CC		172,00	Z07KMF		94,00
										A01626DH		282,00			
										A01626DP		362,00	Z13KMF		128,00
										A01626DV		402,00			
SERIE 4 COUPE + GRAN COUPE (F32 + F33 + F36) (No Active Hybrid)		03-2014 hasta cambio de modelo	SI	NO	/	NO	30-60 minutos (+-)	1.800	75	A01627CC		172,00	Z07KMF		94,00
										A01627DH		282,00			
										A01627DP		362,00	Z13KMF		128,00
										A01627DV		402,00			
SERIE 5 + TOURING (E39)		12-1996 hasta 06-2003	SI	SI	NO	NO	60-90 minutos (+-)	2.300	75	A01604CC		220,00	Z07KMF		94,00
										A01604DH		330,00	Z13KMF		128,00
SERIE 5 SEDAN + TOURING + 4x4 (E60+61)		07-2003 hasta 02-2010	SI	SI	NO	NO	60-90 minutos (+-)	1.800	75	A01610CC		223,00	Z07KMF		94,00
										A01610DH		333,00			
										A01610DP		413,00	Z13KMF		128,00
										A01610DV		453,00			
SERIE 5 SEDAN + 4x4 (F10) (No Active Hybrid)		03-2010 hasta cambio de modelo	SI	SI	NO	NO	60-90 minutos (+-)	2.250	95	A01621CC		195,00	Z07KMF		94,00
										A01621DH		305,00			
										A01621DP		385,00	Z13KMF		128,00
										A01621DV		425,00			
SERIE 5 TOUNING (F11) (No Active Hybrid)		09-2010 hasta cambio de modelo	SI	SI	NO	NO	60-90 minutos (+-)	2.250	95	A01623CC		195,00	Z07KMF		94,00
										A01623DH		305,00			
										A01623DP		385,00	Z13KMF		128,00
										A01623DV		425,00			
SERIE 5 GRAN TURISMO GT + 4x4 (F07)		09-2010 hasta cambio de modelo	SI	SI	NO	NO	60-90 minutos (+-)	2.250	95	A01622CC		195,00	Z07KMF		94,00
										A01622DH		305,00			
										A01622DP		385,00	Z13KMF		128,00
										A01622DV		425,00			

Importante: Compruebe que el vehículo para el cual consulta el enganche tiene masa máxima remolcable (MMR), asegúrese que el enganche seleccionado corresponde al vehículo en el cual desea instalarlo, puede haber cambios de modelos o coincidir con fechas de principio o fin de fabricación del vehículo.

BMW		BOLAS C. CISNE CC - DES. HORIZ. DH - DES. VERT. DP + DV - B. FIJA BF- B. PAS. BP											CONEX. ELEC. 7/13 P.		
X-1 (E84)		08-2009 hasta cambio de modelo	SI	NO	/	NO	30-60 minutos (+-)	2.300	90	A01620CC		172,00	Z07KMF		94,00
										A01620DH		282,00			
										A01620DP		362,00			
										A01620DV		402,00			
X-3 (E83)		01-2004 hasta 11-2010	SI	NO	/	NO	30-60 minutos (+-)	2.300	90	A01611DP		385,00	Z07KMF		94,00
										A01611DV		425,00	Z13KMF	128,00	
X-3 (F25)		12-2010 hasta cambio de modelo	SI	SI	NO	NO	30-60 minutos (+-)	2.500	115	A01624CC		212,00	Z07KMF		94,00
										A01624DH		322,00			
										A01624DP		382,00			
										A01624DV		422,00			
X-4 (F26)		10-2014 hasta cambio de modelo	SI	SI	NO	NO	30-60 minutos (+-)	2.500	115	A01629CC		212,00	Z07KMF		94,00
										A01629DH		322,00			
										A01629DP		382,00			
										A01629DV		422,00			
X-5 (E53)		01-2000 hasta 02-2007	SI	NO	/	NO	90 minutos (+-)	2.700	120	A01606DP		405,00	Z07KMF		94,00
										A01606DV		445,00	Z13KMF	128,00	
X-5 (E70 + F15)		03-2007 hasta cambio de modelo	SI	S/M	/	NO	60-90 minutos (+-)	3.500	120	A01614CC		208,00	Z07KMF		94,00
										A01614DH		318,00			
										A01614DP		398,00			
										A01614DV		438,00			
X-6 (E71) (Mod. Hybrido ver MMR)		01-2008 hasta cambio de modelo	SI	NO	/	NO	60-90 minutos (+-)	3.500	140	A01619CC		208,00	Z07KMF		94,00
										A01619DH		318,00			
										A01619DP		398,00			
										A01619DV		438,00			

OBSERVACIONES: modelos BMW

CHEVROLET-DAEWOO		BOLAS C. CISNE CC - DES. HORIZ. DH - DES. VERT. DP + DV - B. FIJA BF- B. PAS. BP											CONEX. ELEC. 7/13 P.		
AVEO 3-5 Puertas		02-2006 hasta 07-2011	NO	NO	/	NO	60-90 minutos (+-)	1.200	75	A03019CC		220,00	Z07KBA		13,00
										A03019DH		325,00	Z13KBP	39,00	
AVEO 3-5 Puertas		08-2011 hasta cambio de modelo	SI	NO	NO	NO	60-90 minutos (+-)	1.200	75	A03029CC		195,00	Z07KMF		94,00
										A03029DH		305,00	Z13KMF	128,00	

CHEVROLET-DAEWOO		BOLAS C. CISNE CC - DES. HORIZ. DH - DES. VERT. DP + DV - B. FIJA BF- B. PAS. BP											CONEX. ELEC. 7/13 P.		
AVEO 4 Puertas		01-2006 hasta 07-2011	SI	NO	/	NO	60-90 minutos (+-)	1.200	75	A03035CC		220,00	Z07KBA		13,00
										A03035DH		325,00	Z13KBP		39,00
AVEO 4 Puertas		08-2011 hasta cambio de modelo	SI	NO	/	NO	60-90 minutos (+-)	1.200	75	A03030CC		195,00	Z07KMF		94,00
										A03030DH		305,00	Z13KMF		128,00
CAPTIVA		01-2005 hasta cambio de modelo	SI	SI	NO	NO	60-90 minutos (+-)	2.200	80	A03021CC		207,00	Z07KMF		94,00
										A03021DH		317,00			
										A03021DP		397,00	Z13KMF		128,00
										A03021DV		437,00			
CRUZE + SW		01-2009 hasta cambio de modelo	SI	SI	NO	NO	60-90 minutos (+-)	2.000	80	A03026CC		207,00	Z07KMF		94,00
										A03026DH		317,00			
										A03026DP		397,00	Z13KMF		128,00
										A03026DV		437,00			
ESPERO + ARANOS		01-1995 hasta 12-2000	NO	NO	/	NO	60-90 minutos (+-)	2.000	75	A03004CC		195,00	Z07KBA		13,00
										A03004DH		305,00	Z13KBP		39,00
EVANDA + EPICA		01-2002 hasta cambio de modelo	NO	NO	/	NO	60-90 minutos (+-)	1.500	75	A03017CC		222,00	Z07KBA		13,00
										A03017DH		332,00	Z13KBP		39,00
KALOS 3-5 Puertas		09-2002 hasta cambio de modelo	SI	NO	/	NO	60-90 minutos (+-)	1.100	75	A03011CC		195,00	Z07KBA		13,00
										A03011DH		305,00	Z13KBP		39,00
KALOS 4 Puertas		09-2002 hasta cambio de modelo	SI	NO	/	NO	60-90 minutos (+-)	1.600	75	A03016CC		195,00	Z07KBA		13,00
										A03016DH		305,00	Z13KBP		39,00
LACETTI		01-2003 hasta cambio de modelo	NO	NO	/	NO	60-90 minutos (+-)	1.200	75	A03018CC		222,00	Z07KBA		13,00
										A03018DH		332,00	Z13KBP		39,00
LANOS 3-5 Puertas (1B/2B)		01-1997 hasta 12-2005	SI	NO	/	NO	60-90 minutos (+-)	1.600	70	A03007CC		195,00	Z07KBA		13,00
										A03007DH		305,00	Z13KBP		39,00
LANOS 4 Puertas		01-1997 hasta 12-2005	SI	NO	/	NO	60-90 minutos (+-)	1.600	70	A03008CC		195,00	Z07KBA		13,00
										A03008DH		305,00	Z13KBP		39,00
MALIBU		01-2012 hasta cambio de modelo	SI	NO	/	NO	60-90 minutos (+-)	1.100	70	A03031CC		232,00	Z07KBA		13,00
										A03031DH		342,00			
										A03031DP		422,00	Z13KBP		39,00
										A03031DV		462,00			
MATRIZ (Ver MMR)		01-2005 hasta cambio de modelo	SI	SI	NO	NO	60-90 minutos (+-)	900	50	A03020CC		206,00	Z07KEB		13,00
										A03020DH		316,00	Z13KEB		39,00
ORLANDO (Sin rueda de recambio)		01-2011 hasta cambio de modelo	SI	SI	NO	NO	60-90 minutos (+-)	1.700	80	A03028CC		193,00	Z07KMF		94,00
										A03028DH		303,00			
										A03028DP		383,00	Z13KMF		128,00
										A03028DV		423,00			
TACUMA + REZZO		01-2000 hasta cambio de modelo	SI	NO	/	NO	60-90 minutos (+-)	1.500	75	A03013CC		194,00	Z07KBA		13,00
										A03013DH		304,00	Z13KBP		39,00

Importante: Compruebe que el vehículo para el cual consulta el enganche tiene masa máxima remolcable (MMR), asegúrese que el enganche seleccionado corresponde al vehículo en el cual desea instalarlo, puede haber cambios de modelos o coincidir con fechas de principio o fin de fabricación del vehículo.

CHEVROLET-DAEWOO		BOLAS C. CISNE CC - DES. HORIZ. DH - DES. VERT. DP + DV - B. FIJA BF- B. PAS. BP										CONEX. ELEC. 7/13 P.			
TRANS SPORT		01-1998 hasta cambio de modelo	NO	NO	/	NO	30-60 minutos (+-)	1.800	80	A03000CC		240,00	Z07KMF		94,00
										A03000DH		350,00	Z13KMF		128,00
TRAX		01-2013 hasta cambio de modelo	SI	SI	S/M	NO	60-90 minutos (+-)	1.500	80	A03036CC		185,00	Z07KMF		94,00
										A03036DH		295,00			
										A03036DP		375,00	Z13KMF		128,00
										A03036DV		415,00			

OBSERVACIONES: modelos Chevrolet & Daewoo

CRHYSLER		BOLAS C. CISNE CC - DES. HORIZ. DH - DES. VERT. DP + DV - B. FIJA BF- B. PAS. BP										CONEX. ELEC. 7/13 P.			
300 C		01-2004 hasta 10-2001	SI	SI	NO	NO	60-90 minutos (+-)	1.600	90	A02609CC		275,00	Z07KMF		94,00
										A02609DH		385,00	Z13KMF		128,00
GRAND VOYAGER (RT)		01-2008 hasta cambio de modelo	SI	SI	NO	SI	60-90 minutos (+-)	2.000	90	A02607CC		230,00	Z07KMF		94,00
										A02607DH		340,00			
										A02607DP		420,00	Z13KMF		128,00
										A02607DV		460,00			
NEON		10-2000 hasta cambio de modelo	NO	NO	/	NO	60-90 minutos (+-)	1.000	75	A02602CC		220,00	Z07KBA		13,00
										A02602DH		330,00	Z13KBP		39,00
SEBRING 200 C (SEDAN + CABRIO)		03-2007 hasta cambio de modelo	NO	NO	/	NO	60-90 minutos (+-)	1.600	90	A02608CC		238,00	Z07KMF		94,00
										A03608DH		348,00	Z13KMF		128,00
VOYAGER + GRAN VOYAGER (GS) (NO 4x4 + no STOW'N GO)		08-1996 hasta 02-2001	NO	NO	/	NO	30-60 minutos (+-)	1.750	75	A02600CC		184,00	Z07KMF		94,00
										A02600DH		294,00	Z13KMF		128,00
VOYAGER + GRAN VOYAGER (GR + RG) (NO 4x4)		03-2001 hasta 12-2007	NO	NO	/	NO	30-60 minutos (+-)	1.750	75	A02603CC		220,00	Z07KMF		94,00
										A02603DH		330,00	Z13KMF		128,00
VOYAGER STOW'N GO		01-2005 hasta cambio de modelo	SI	SI	NO	NO	60-90 minutos (+-)	2.100	120	A02605CC		258,00	Z07KMF		94,00
										A02605DH		368,00			
										A02605DP		448,00	Z13KMF		128,00
										A02605DV		488,00			

OBSERVACIONES: modelos Chrysler

CITROEN		BOLAS C. CISNE CC - DES. HORIZ. DH - DES. VERT. DP + DV - B. FIJA BF- B. PAS. BP										CONEX. ELEC. 7/13 P.			
C-2 (Hasta DAM 10375)		01-2003 hasta 08-2005	NO	SI	NO	NO	30-60 minutos (+-)	1.180	50	A02878CC		170,00	Z07KBA		13,00
										A02878DH		280,00	Z13KBP		39,00
C-2 (Desde DAM 10376)		09-2005 hasta cambio de modelo	NO	SI	NO	NO	30-60 minutos (+-)	1.180	50	A02802CC		170,00	Z07KMF		94,00
										A02802DH		280,00	Z13KMF		128,00
C-3 I (No X-TR)		01-2002 hasta 09-2005	NO	SI	NO	NO	30-60 minutos (+-)	1.180	50	A02875CC		170,00	Z07KBA		13,00
										A02875DH		280,00	Z13KBP		39,00
C-3 II + DS 3 (AXX) (No Racing + Cabrio + Doble Escape + X-TR)		10-2005 hasta cambio de modelo	NO	SI	NO	NO	30-60 minutos (+-)	1.180	50	A02803CC		170,00	Z07KMF		94,00
										A02803DH		280,00	Z13KMF		128,00
C-3 PICASSO		01-2009 hasta cambio de modelo	NO	NO	/	NO	30-60 minutos (+-)	1.350	70	A02896CC		170,00	Z07KMF		94,00
										A02896DH		280,00	Z13KMF		128,00
C-3 PRURIEL		01-2003 hasta 10-2005	NO	SI	NO	NO	30-60 minutos (+-)	1.180	50	A02881CC		170,00	Z07KBA		13,00
										A02881DH		280,00	Z13KBP		39,00
C-3 PRURIEL		11-2005 hasta cambio de modelo	NO	SI	NO	NO	30-60 minutos (+-)	1.180	50	A02804CC		170,00	Z07KMF		94,00
										A02804DH		280,00	Z13KMF		128,00
C-4 - I + II 3-5 Puertas + DS-4 + COUPE (B7)		01-2004 hasta cambio de modelo	NO	NO	/	NO	60-90 minutos (+-)	1.650	90	A02880CC		180,00	Z07KMF		94,00
										A02880DH		290,00			
										A02880DP		370,00	Z13KMF		128,00
										A02880DV		410,00			
C-4 AIRCROSS		01-2012 hasta cambio de modelo	NO	SI	NO	NO	30-60 minutos (+-)	1.900	90	A02898CC		190,00	Z07KMF		94,00
										A02898DH		300,00	Z13KMF		128,00
C-4 CACTUS		01-2014 hasta cambio de modelo	NO	SI	S/M	NO	60-90 minutos (+-)	1.350	70	A02801CC		177,00	Z07KMF		94,00
										A02801DH		287,00			
										A02801DP		367,00	Z13KMF		128,00
										A02801DV		407,00			
C-4 SEDAN		01-2008 hasta cambio de modelo	SI	SI	NO	NO	60-90 minutos (+-)	1.650	90	A02890CC		182,00	Z07KMF		94,00
										A02890DH		292,00			
										A02890DP		372,00	Z13KMF		128,00
										A02890DV		412,00			
C-4 PICASSO + GRAND PICASSO (5+7 Plazas)		10-2006 hasta 05-2013	SI	NO	/	NO	60-90 minutos (+-)	1.800	90	A02883CC		184,00	Z07KMF		94,00
										A02883DH		294,00			
										A02883DP		374,00	Z13KMF		128,00
										A02883DV		414,00			
C-4 PICASSO + GRAND PICASSO (5+7 Plazas)		06-2013 hasta cambio de modelo	SI	SI	NO	NO	60-90 minutos (+-)	1.950	85	A02906CC		185,00	Z07KMF		94,00
										A02906DH		295,00			
										A02906DP		375,00	Z13KMF		128,00
										A02906DV		415,00			
C-5 I + C-5 II		01-2001 hasta 12-2003	NO	NO	/	NO	30-60 minutos (+-)	1.800	75	A02872CC		186,00	Z07KBA		13,00
										A02872DH		296,00	Z13KBP		39,00

Importante: Compruebe que el vehículo para el cual consulta el enganche tiene masa máxima remolcable (MMR), asegúrese que el enganche seleccionado corresponde al vehículo en el cual desea instalarlo, puede haber cambios de modelos o coincidir con fechas de principio o fin de fabricación del vehículo.

CITROEN		BOLAS C. CISNE CC - DES. HORIZ. DH - DES. VERT. DP + DV - B. FIJA BF- B. PAS. BP											CONEX. ELEC. 7/13 P.		
C-5 I + C-5 II		01-2004 hasta 03-2008	NO	NO	/	NO	30-60 minutos (+-)	1.800	75	A02905CC		186,00	Z07KMF		94,00
										A02905DH		296,00	Z13KMF		128,00
C-5 III (X73)		04-2008 hasta cambio de modelo	SI	NO	/	NO	60-90 minutos (+-)	2.000	90	A02891CC		197,00	Z07KMF		94,00
										A02891DH		307,00			
										A02891DP		387,00	Z13KMF		128,00
C-5 I + C-5 II BREAK		01-2001 hasta 12-2003	NO	NO	/	NO	30-60 minutos (+-)	1.800	75	A02873CC		199,00	Z07KBA		13,00
										A02873DH		309,00	Z13KBP		39,00
C-5 I + C-5 II BREAK		01-2004 hasta 03-2008	NO	NO	/	NO	30-60 minutos (+-)	1.800	75	A02904CC		199,00	Z07KMF		94,00
										A02904DH		309,00	Z13KMF		128,00
C-5 III BREAK (TOURER)		04-2008 hasta cambio de modelo	SI	NO	/	NO	60-90 minutos (+-)	2.000	90	A02892CC		199,00	Z07KMF		94,00
										A02892DH		309,00			
										A02992DP		389,00	Z13KMF		128,00
										A02892DV		429,00			
C-8		09-2002 hasta 10-2005	NO	NO	/	NO	60-90 minutos (+-)	1.900	80	A02876CC		190,00	Z07KBA		13,00
										A02876DH		300,00			
										A02876DP		380,00	Z13KBP		39,00
										A02876DV		420,00			
C-8		11-2005 hasta cambio de modelo	NO	NO	/	NO	60-90 minutos (+-)	1.900	80	A02900CC		190,00	Z07KMF		94,00
										A02900DH		300,00			
										A02900DP		380,00	Z13KMF		128,00
										A02900DV		420,00			
C-15		01-1980 hasta cambio de modelo	NO	NO	/	NO	30-60 minutos (+-)	800	60	A02877BF		174,00	Z07KBA		13,00
										A02877BP		274,00	Z13KBP		39,00
BERLINGO (No Long Body / Frist)		06-1996 hasta 04-2008	NO	NO	/	NO	60-90 minutos (+-)	1.400	75	A02901BF		165,00	Z07KBA		13,00
										A02901BP		265,00			
										A02871CC		165,00	Z13KBP		39,00
										A02871DH		275,00			
BERLINGO		05-2008 hasta cambio de modelo	SI	NO	/	NO	30-60 minutos (+-)	1.600	75	A02886CC		180,00	Z07KMF		94,00
										A02886DH		290,00	Z13KMF		128,00
C-ELYSEE		01-2012 hasta cambio de modelo	NO	SI	/	NO	30-60 minutos (+-)	1.800	75	A02899CC		220,00	Z07KMF		94,00
										A02899DH		330,00			
										A02899DP		410,00	Z13KMF		128,00
										A02899DV		450,00			
C-CROSSER		09-2007 hasta cambio de modelo	NO	NO	/	NO	30-60 minutos (+-)	2.600	120	A02885DP		390,00	Z07KMF		94,00
										A02885DV		430,00	Z13KMF		128,00
DS 5		01-2012 hasta cambio de modelo	SI	SI	/	NO	30-60 minutos (+-)	1.500	90	A02909DH		288,00	Z07KMF		94,00
										A02909DP		368,00			
										A02909DV		408,00	Z13KMF		128,00
EVASION		01-1994 hasta 09-2006	NO	NO	/	NO	30-60 minutos (+-)	1.300	80	A02882CC		172,00	Z07KBA		13,00
										A02882DH		282,00	Z13KBP		39,00

DACIA		BOLAS C. CISNE CC - DES. HORIZ. DH - DES. VERT. DP + DV - B. FIJA BF- B. PAS. BP											CONEX. ELEC. 7/13 P.		
DOKKER		01-2013 hasta cambio de modelo	NO	NO	/	NO	30-60 minutos (+-)	1.200	75	A03107CC		199,00	Z07KMF		94,00
										A03107DH		309,00	Z13KMF		128,00
DUSTER (2WD + 4WD) (No GLR)		04-2010 hasta 08-2013	NO	SI	NO	NO	30-60 minutos (+-)	1.900	75	A03104CC		170,00	Z07KBA		13,00
										A03104DH		280,00	Z13KBP		39,00
DUSTER + PARK-LOOK (2WD + 4WD) (No GLR)		09-2013 hasta cambio de modelo	NO	SI	NO	NO	30-60 minutos (+-)	1.900	75	A03110CC		170,00	Z07KMF		94,00
										A03110DH		280,00	Z13KMF		128,00
LOGGY (5 + 7 Plazas)		01-2012 hasta cambio de modelo	NO	NO	/	NO	30-60 minutos (+-)	1.500	75	A03105CC		207,00	Z07KMF		94,00
										A03105DH		317,00	Z13KMF		128,00
LOGAN MCV (BREAK) + PICK-UP		02-2005 hasta 12-2012	NO	NO	/	NO	30-60 minutos (+-)	1.300	75	A03102CC		198,00	Z07KBA		13,00
										A03102DH		308,00	Z13KBP		39,00
LOGAN MCV (BREAK) + PICK-UP		01-2013 hasta cambio de modelo	NO	NO	/	NO	30-60 minutos (+-)	1.600	75	A03109CC		197,00	Z07KBA		13,00
										A03109DH		307,00	Z13KBP		39,00
LOGAN SEDAN		01-2005 hasta 12-2012	NO	NO	/	NO	30-60 minutos (+-)	1.200	75	A03101CC		195,00	Z07KBA		13,00
										A03101DH		305,00	Z13KBP		39,00
LOGAN SEDAN		01-2013 hasta cambio de modelo	NO	NO	/	NO	30-60 minutos (+-)	1.200	75	A03108CC		193,00	Z07KMF		94,00
										A03108DH		303,00	Z13KMF		128,00
SANDERO 5 Puertas (NO STEPWAY + GLR)		01-2008 hasta 10-2012	NO	SI	NO	NO	30-60 minutos (+-)	1.400	75	A03103CC		189,00	Z07KBA		13,00
										A03103DH		299,00	Z13KBP		39,00
SANDERO 5 Puertas (No GLR) (STEPWAY desde el año 2008 ▶)		11-2012 hasta cambio de modelo	NO	SI	NO	NO	30-60 minutos (+-)	1.200	75	A03106CC		189,00	Z07KMF		94,00
										A03106DH		299,00	Z13KMF		128,00

OBSERVACIONES: modelos Dacia

DAIHATSU		BOLAS C. CISNE CC - DES. HORIZ. DH - DES. VERT. DP + DV - B. FIJA BF- B. PAS. BP											CONEX. ELEC. 7/13 P.		
SIRIO + SPORT		03-2005 hasta cambio de modelo	NO	NO	/	NO	60-90 minutos (+-)	1.500	75	A03202CC		250,00	Z07KBA		13,00
										A03202DH		360,00	Z13KBP		39,00
TERIOS (Bola CC tapa matrícula)		01-2006 hasta cambio de modelo	NO	NO	/	NO	60-90 minutos (+-)	1.500	75	A03201DH		490,00	Z07KBA		13,00
													Z13KBP		39,00

OBSERVACIONES: modelos Daihatsu

DODGE		BOLAS C. CISNE CC - DES. HORIZ. DH - DES. VERT. DP + DV - B. FIJA BF- B. PAS. BP										CONEX. ELEC. 7/13 P.			
AVANGER		01-2007 hasta cambio de modelo	NO	NO	/	NO	30-60 minutos (+-)	1.600	100	A03603CC		235,00	Z07KMF		94,00
										A03603DH		345,00	Z13KMF		128,00
CALIBER		01-2006 hasta cambio de modelo	NO	NO	/	NO	30-60 minutos (+-)	1.500	85	A03601CC		190,00	Z07KMF		94,00
										A03601DH		300,00			
										A03601DP		380,00	Z13KMF		128,00
										A03601DV		420,00			
JOURNEY		01-2008 hasta cambio de modelo	SI	SI	NO	NO	30-60 minutos (+-)	1.700	75	A03604CC		169,00	Z07KMF		94,00
										A03604DH		279,00			
										A03604DP		359,00	Z13KMF		128,00
										A03604DV		399,00			
NITRO		01-2007 hasta cambio de modelo	NO	NO	/	NO	30-60 minutos (+-)	3.500	100	A03602CC		213,00	Z07KMF		94,00
										A03602DH		323,00	Z13KMF		128,00

OBSERVACIONES: modelos Dodge

FIAT		BOLAS C. CISNE CC - DES. HORIZ. DH - DES. VERT. DP + DV - B. FIJA BF- B. PAS. BP										CONEX. ELEC. 7/13 P.			
500 - 3 PUERTAS + CABRIO		11-2007 hasta cambio de modelo	SI	NO	/	NO	30-60 minutos (+-)	1.100	60	A04068CC		180,00	Z07KMF		94,00
										A04068DH		290,00			
										A04068DP		370,00	Z13KMF		128,00
										A04068DV		410,00			
500 L 5 PUERTAS + LIVING + TREKKING (Especificar mod. Trekking)		01-2012 hasta cambio de modelo	SI	SI	NO	NO	30-60 minutos (+-)	1.450	70	A04077CC		179,00	Z07KMF		94,00
										A04077DH		289,00			
										A04077DP		369,00	Z13KMF		128,00
										A04077DV		409,00			
BRAVA		09-1995 hasta 12-2001	SI	NO	/	NO	60-90 minutos (+-)	1.300	70	A04017CC		189,00	Z07KBA		13,00
										A04017DH		298,00	Z13KBP		39,00
BRAVO I (Bola CC tapa matrícula)		09-1995 hasta 12-2001	SI	SI	SI	SI	60-90 minutos (+-)	1.300	70	A04064DH		298,00	Z07KBA		13,00
													Z13KBP		39,00
BRAVO II		01-2007 hasta cambio de modelo	SI	NO	/	NO	30-60 minutos (+-)	1.500	80	A04066CC		190,00	Z07KMF		94,00
										A04066DH		290,00	Z13KMF		128,00

Importante: Compruebe que el vehículo para el cual consulta el enganche tiene masa máxima remolcable (MMR), asegúrese que el enganche seleccionado corresponde al vehículo en el cual desea instalarlo, puede haber cambios de modelos o coincidir con fechas de principio o fin de fabricación del vehículo.

FIAT		BOLAS C. CISNE CC - DES. HORIZ. DH - DES. VERT. DP + DV - B. FIJA BF- B. PAS. BP											CONEX. ELEC. 7/13 P.		
CROMA		01-2005 hasta cambio de modelo	SI	SI	NO	NO	60-90 minutos (+-)	1.800	80	A04045CC		209,00	Z07KMF		94,00
										A04045DH		319,00			
										A04045DP		399,00			
										A04045DV		439,00			
DOBLO I + MAXICARGO		03-2001 hasta 12-2009	SI	SI	NO	NO	60-90 minutos (+-)	1.400	100	A04038CC		193,00	Z07KBA		13,00
										A04038DH		303,00	Z13KBP		39,00
DOBLO II (NO CNG)		01-2010 hasta cambio de modelo	SI	SI	S/M	NO	60-90 minutos (+-)	1.600	100	A04073CC		178,00	Z07KMF		94,00
										A04073DH		288,00	Z13KMF		128,00
DOBLO II WORD-UP		01-2010 hasta cambio de modelo	SI	NO	/	NO	60-90 minutos (+-)	1.600	100	A04079DH		288,00	Z07KMF		94,00
													Z13KMF		128,00
DUCATO		02-1994 hasta 06-2006	NO	NO	/	NO	90 minutos (+-)	2.000	115	A04026BF		229,00	Z07KBA		13,00
										A04026BP		329,00			
										A04082CC		229,00			
										A04082DH		339,00			
DUCATO + CHASIS CABINA		07-2006 hasta cambio de modelo	SI	SI	NO	NO	60-90 minutos (+-)	3.000	100	A04048BF		229,00	Z07KMF		94,00
										A04048BP		329,00	Z13KMF		128,00
FIORINO II		01-1994 hasta 12-2000	SI	NO	/	NO	30-60 minutos (+-)	1.100	50	A04034CC		193,00	Z07KBA		13,00
										A04034DH		303,00	Z13KBP		39,00
FIORINO III		01-2008 hasta cambio de modelo	SI	SI	NO	SI	30-60 minutos (+-)	1.125	75	A04080BF		181,00	Z07KMF		94,00
										A04080BP		281,00			
										A04071CC		181,00			
										A04071DH		291,00			
FREEMONT		01-2011 hasta cambio de modelo	SI	SI	S/M	NO	60-90 minutos (+-)	1.700	80	A04074CC		177,00	Z07KMF		94,00
										A04074DH		287,00			
										A04074DP		367,00			
										A04074DV		407,00			
GRANDE PUNTO + EVO (Tipo 199) (No GLP + mod. Abarth)		10-2005 hasta cambio de modelo	SI	SI	NO	NO	30-60 minutos (+-)	1.100	60	A04047CC		167,00	Z07KMF		94,00
										A04047DH		277,00	Z13KMF		128,00
IDEA		10-2003 hasta cambio de modelo	SI	NO	/	SI	60-90 minutos (+-)	1.300	80	A04042CC		183,00	Z07KBA		13,00
										A04042DH		293,00	Z13KBP		39,00
LINEA		01-2007 hasta cambio de modelo	SI	NO	/	NO	30-60 minutos (+-)	1.350	80	A04067CC		185,00	Z07KMF		94,00
										A04067DH		295,00			
										A04067DP		375,00			
										A04067DV		415,00			
MAREA 4 Puertas		09-1996 hasta cambio de modelo	NO	NO	/	NO	60-90 minutos (+-)	1.400	70	A04014CC		250,00	Z07KBA		13,00
										A04014DH		360,00	Z13KBP		39,00
MULTIPLA I		06-1999 hasta 12-2003	NO	NO	/	SI	30-60 minutos (+-)	1.500	70	A04036CC		190,00	Z07KBA		13,00
										A04036DH		300,00	Z13KBP		39,00
MULTIPLA II		01-2004 hasta cambio de modelo	SI	SI	NO	SI	60-90 minutos (+-)	1.500	70	A04044CC		175,00	Z07KMF		94,00
										A04044DH		285,00	Z13KMF		128,00

FIAT		BOLAS C. CISNE CC - DES. HORIZ. DH - DES. VERT. DP + DV - B. FIJABF- B. PAS. BP										CONEX. ELEC. 7/13 P.			
PANDA I 3 PUERTAS + 4X4		01-1980 hasta 10-2003	NO	NO	/	NO	30-60 minutos (+-)	1.100	60	A04037CC		167,00	Z07KBA		13,00
										A04037DH		277,00	Z13KBP		39,00
PANDA II 5 PUERTAS		11-2003 hasta 03-2012	SI	NO	/	NO	30-60 minutos (+-)	1.100	60	A04041CC		167,00	Z07KBA		13,00
										A04041DH		277,00	Z13KBP		39,00
PANDA II 3 PUERTAS + 4X4 + H 100 + CLIMBIRG + CROSS		11-2003 hasta 03-2012	SI	NO	/	NO	30-60 minutos (+-)	1.100	60	A04043CC		167,00	Z07KMF		94,00
										A04043DH		277,00			
										A04043DP		357,00	Z13KMF	128,00	
PANDA III 5 PUERTAS		04-2012 hasta cambio de modelo	SI	SI	NO	NO	30-60 minutos (+-)	1.100	75	A04075CC		179,00	Z07KMF		94,00
										A04075DH		289,00			
										A04075DP		369,00	Z13KMF	128,00	
										A04075DV		409,00			
PANDA III 3 PUERTAS 4X4		04-2012 hasta cambio de modelo	SI	SI	NO	NO	30-60 minutos (+-)	1.100	70	A04076CC		181,00	Z07KMF		94,00
										A04076DH		291,00			
										A04076DP		371,00	Z13KMF	128,00	
										A04076DV		411,00			
PUNTO I		09-1993 hasta 09-1999	SI	SI	NO	SI	30-60 minutos (+-)	1.100	50	A04011CC		167,00	Z07KBA		13,00
										A04011DH		277,00	Z13KBP		39,00
PUNTO II (Tipo 188) (Bola CC tapa matrícula)		10-1999 hasta 09-2005	SI	SI	NO	SI	30-60 minutos (+-)	1.300	70	A04012DH		280,00	Z07KBA		13,00
QUBO		01-2008 hasta cambio de modelo	SI	SI	NO	SI	30-60 minutos (+-)	1.200	75	A04081CC		180,00	Z07KMF		94,00
										A04081DH		290,00			
										A04072BF		180,00	Z13KMF	128,00	
										A04072BP		280,00			
SCUDO I		01-1994 hasta 12-2006	NO	NO	/	NO	30-60 minutos (+-)	1.300	60	A04020CC		199,00	Z07KBA		13,00
										A04020DH		309,00	Z13KBP		39,00
SCUDO II		01-2007 hasta cambio de modelo	NO	SI	NO	NO	30-60 minutos (+-)	2.100	95	A04069CC		180,00	Z07KMF		94,00
										A04069DH		290,00	Z13KMF		128,00
SEDICI		01-2006 hasta cambio de modelo	SI	SI	NO	SI	90 minutos (+-)	1.875	70	A04049CC		188,00	Z07KMF		94,00
										A04049DH		298,00			
										A04049DP		378,00	Z13KMF	128,00	
										A04049DV		428,00			
STILO 3-5 Puertas		11-2001 hasta cambio de modelo	SI	SI	NO	NO	30-60 minutos (+-)	1.300	70	A04023CC		174,00	Z07KMF		94,00
										A04023DH		284,00	Z13KMF		128,00
STILO STATION WAGON		12-2002 hasta cambio de modelo	SI	SI	NO	NO	30-60 minutos (+-)	1.300	60	A04040CC		188,00	Z07KMF		94,00
										A04040DH		298,00	Z13KMF		128,00
STRADA		01-2004 hasta cambio de modelo	NO	NO	/	NO	60-90 minutos (+-)	1.500	80	A04046BF		239,00	Z07KBA		13,00
										A04046BP		339,00	Z13KBP		39,00

Importante: Compruebe que el vehículo para el cual consulta el enganche tiene masa máxima remolcable (MMR), asegúrese que el enganche seleccionado corresponde al vehículo en el cual desea instalarlo, puede haber cambios de modelos o coincidir con fechas de principio o fin de fabricación del vehículo.

FIAT		BOLAS C. CISNE CC - DES. HORIZ. DH - DES. VERT. DP + DV - B. FIJA BF- B. PAS. BP										CONEX. ELEC. 7/13 P.			
ULYSSE I		01-1994 hasta 09-2002	NO	NO	/	SI	60-90 minutos (+-)	1.300	80	A04039CC		168,00	Z07KBA		13,00
										A04039DH		278,00	Z13KBP		39,00
ULYSSE II		10-2002 hasta 12-2006	NO	SI	NO	NO	30-60 minutos (+-)	1.900	80	A04070CC		196,00	Z07KBA		13,00
										A04070DH		306,00	Z13KBP		39,00
										A04070DP		386,00			
ULYSSE II		01-2007 hasta cambio de modelo	NO	SI	NO	NO	30-60 minutos (+-)	1.900	80	A04078CC		196,00	Z07KMF		94,00
										A04078DH		306,00	Z13KMF		128,00
										A04078DP		386,00			
										A04078DV		426,00			

OBSERVACIONES: modelos Fiat

FORD		BOLAS C. CISNE CC - DES. HORIZ. DH - DES. VERT. DP + DV - B. FIJA BF- B. PAS. BP										CONEX. ELEC. 7/13 P.			
B-MAX		09-2012 hasta cambio de modelo	SI	SI	NO	NO	30-60 minutos (+-)	1.200	75	A04467CC		187,00	Z07KMF		94,00
										A04467DH		297,00			
										A04467DP		375,00			
										A04467DV		415,00	Z13KMF		128,00
COURIER		01-1996 hasta 12-2000	SI	NO	/	NO	60-90 minutos (+-)	1.000	50	A04403CC		198,00	Z07KBA		13,00
										A04403DH		308,00	Z13KBP		39,00
ECOSPORT		01-2014 hasta cambio de modelo	NO	SI	NO	NO	30-60 minutos (+-)	800	60	A04471DH		350,00	Z07KMF		94,00
													Z13KMF		128,00
ESCORT 3-5 Puerta		09-1992 hasta 12-1998	NO	NO	/	NO	30-60 minutos (+-)	1.100	50	A04395CC		198,00	Z07KBA		13,00
										A04395DH		308,00	Z13KBP		39,00
ESCORT 4 Puertas		09-1992 hasta 12-1998	NO	NO	/	NO	30-60 minutos (+-)	1.100	50	A04397CC		205,00	Z07KBA		13,00
										A04397DH		305,00	Z13KBP		39,00
EXPLORER (Especificar año fabricacion del vehiculo)		01-1990 hasta cambio de modelo	NO	NO	/	NO	30-60 minutos (+-)	2.650	100	A04410CC		199,00	Z07KBA		13,00
										A04410DH		309,00	Z13KBP		39,00
FIESTA (Bola CC tapa matricula)		10-1995 hasta 05-2002	NO	SI	SI	NO	30-60 minutos (+-)	900	50	A04392DH		268,00	Z07KBA		13,00
													Z13KBP		39,00
FIESTA (No ST)		06-2002 hasta 12-2007	SI	SI	S/M	NO	30-60 minutos (+-)	900	50	A04349CC		158,00	Z07KBA		13,00
										A04349DH		268,00	Z13KBP		39,00

FORD		BOLAS C. CISNE CC - DES. HORIZ. DH - DES. VERT. DP + DV - B. FIJA BF- B. PAS. BP										CONEX. ELEC. 7/13 P.												
FIESTA (No Econetic / Titanium / ST1500 PS)		01-2008 hasta cambio de modelo	SI	SI	S/M	NO	30-60 minutos (+-)	1.300	75	A04363CC		163,00	Z07KMF	94,00										
										A04363DH		273,00												
										A04363DP		353,00												
										A04363DV		393,00												
FOCUS I 3-5 Puertas		01-1998 hasta 09-2004	SI	SI	SI	NO	30-60 minutos (+-)	1.200	60	A04399CC		158,00	Z07KBA	13,00										
										A04399DH		268,00	Z13KBP	39,00										
FOCUS I 4 Puertas		01-1998 hasta 09-2004	SI	NO	/	NO	30-60 minutos (+-)	1.800	70	A04400CC		158,00	Z07KBA	13,00										
										A04400DH		268,00	Z13KBP	39,00										
FOCUS I BREAK		01-1998 hasta 10-2004	SI	NO	/	NO	30-60 minutos (+-)	1.600	70	A04401CC		190,00	Z07KBA	13,00										
										A04401DH		300,00	Z13KBP	39,00										
FOCUS II 3-4-5 Puertas (No Lavatla / Hirvone-ST / RS)		10-2004 hasta 12-2006	SI	SI	S/M	NO	30-60 minutos (+-)	1.800	75	A04351CC		158,00	Z07KBA	13,00										
										A04351DH		268,00	Z13KBP	39,00										
FOCUS II BREAK		11-2004 hasta 04-2011	SI	NO	/	NO	30-60 minutos (+-)	1.600	75	A04453CC		190,00	Z07KMF	94,00										
										A04453DH		300,00	Z13KMF	128,00										
										A04377CC		158,00	Z07KMF	94,00										
										A04377DH		268,00												
FOCUS II + III 3-4-5 Puertas (No Lavatla / Hirvone / ST-RS)		01-2007 hasta cambio de modelo	SI	SI	NO	NO	30-60 minutos (+-)	2.000	75	A04377DP		348,00	Z13KMF	128,00										
										A04377DV		388,00												
										FOCUS III SPORT BREAK (No ST - RS)		05-2011 hasta cambio de modelo	SI	SI	S/M	NO	30-60 minutos (+-)	2.000	75	A04465CC		201,00	Z07KMF	94,00
																				A04465DH		311,00		
A04465DP		391,00	Z13KMF	128,00																				
A04465DV		431,00																						
FOCUS C-MAX I		10-2002 hasta 12-2007	SI	NO	/	NO	30-60 minutos (+-)	1.800	75	A04450CC		158,00	Z07KBA	13,00										
										A04450DH		268,00	Z13KBP	39,00										
FOCUS C-MAX I		01-2008 hasta 06-2010	SI	NO	/	NO	30-60 minutos (+-)	1.800	75	A04475CC		158,00	Z07KMF	94,00										
										A04475DH		268,00	Z13KMF	128,00										
FOCUS C-MAX II + GRAND C-MAX		07-2010 hasta cambio de modelo	SI	S/M	NO	NO	30-60 minutos (+-)	1.800	75	A04366CC		158,00	Z07KMF	94,00										
										A04366DH		268,00												
										A04366DP		348,00	Z13KMF	128,00										
										A04366DV		388,00												
FOCUS S-MAX		05-2006 hasta cambio de modelo	SI	SI	S/M	NO	30-60 minutos (+-)	2.000	85	A04456CC		170,00	Z07KMF	94,00										
										A04456DH		280,00												
										A04456DP		360,00	Z13KMF	128,00										
										A04456DV		400,00												
FUSION		05-2002 hasta cambio de modelo	SI	SI	/	NO	30-60 minutos (+-)	900	50	A04448CC		158,00	Z07KBA	13,00										
										A04448DH		268,00	Z13KBP	39,00										
GALAXY I + II		01-1995 hasta 05-2006	SI	SI	NO	NO	30-60 minutos (+-)	2.000	75	A04394CC		198,00	Z07KBA	13,00										
										A04394DH		308,00	Z13KBP	39,00										

Importante: Compruebe que el vehículo para el cual consulta el enganche tiene masa máxima remolcable (MMR), asegúrese que el enganche seleccionado corresponde al vehículo en el cual desea instalarlo, puede haber cambios de modelos o coincidir con fechas de principio o fin de fabricación del vehículo.

FORD		BOLAS C. CISNE CC - DES. HORIZ. DH - DES. VERT. DP + DV - B. FIJA BF- B. PAS. BP											CONEX. ELEC. 7/13 P.		
GALAXY III		06-2006 hasta cambio de modelo	SI	SI	S/M	NO	30-60 minutos (+-)	2.500	85	A04457CC		173,00	Z07KMF		94,00
										A04457DH		283,00			
										A04457DP		363,00			
										A04457DV		403,00			
KUGA (No modelos con sensor apertura automática del porton trasero)		01-2008 hasta cambio de modelo	SI	NO	/	NO	30-60 minutos (+-)	2.200	70	A04464CC		208,00	Z07KMF		94,00
										A04464DH		318,00			
										A04464P		398,00			
										A04464DV		438,00			
MAVERICK		09-1996 hasta cambio de modelo	SI	NO	/	NO	30-60 minutos (+-)	3.500	100	A04398BF		170,00	Z07KBA		13,00
										A04398BP		270,00	Z13KBP		39,00
MONDEO 4-5 Puertas		08-1996 hasta 12-2000	SI	NO	NO	NO	30-60 minutos (+-)	1.500	75	A04386CC		200,00	Z07KBA		13,00
										A04386DH		310,00	Z13KBP		39,00
MONDEO 4-5 Puertas		01-2001 hasta 04-2007	NO	SI	NO	NO	30-60 minutos (+-)	1.800	75	A04406CC		188,00	Z07KBA		13,00
										A04406DH		298,00	Z13KBP		39,00
MONDEO 4-5 Puertas		05-2007 hasta 08-2014	SI	NO	/	NO	30-60 minutos (+-)	2.500	95	A04460CC		173,00	Z07KMF		94,00
										A04460DH		283,00			
										A04460DP		363,00			
										A04460DV		403,00			
MONDEO 4-5 Puertas		09-2014 hasta cambio de modelo	SI	SI	NO	NO	30-60 minutos (+-)	2.550	100	A04493CC		173,00	Z07KMF		94,00
										A04493DH		283,00			
										A04493DP		363,00			
										A04493DV		403,00			
MONDEO BREAK		01-1993 hasta 04-2007	NO	NO	/	NO	30-60 minutos (+-)	1.800	75	A04389CC		174,00	Z07KBA		13,00
										A04389DH		284,00	Z13KBP		39,00
MONDEO SPORT WAGON		05-2007 hasta 08-2014	SI	NO	/	NO	30-60 minutos (+-)	2.500	95	A04462CC		174,00	Z07KMF		94,00
										A04462DH		284,00			
										A04462DP		364,00			
										A04462DV		404,00			
MONDEO SPORT WAGON		09-2014 hasta cambio de modelo	SI	SI	NO	NO	30-60 minutos (+-)	2.550	100	A04494CC		173,00	Z07KMF		94,00
										A04494DH		283,00			
										A04494DP		363,00			
										A04494DV		403,00			
RANGER PICK-UP I + II		01-1999 hasta 12-2011	NO	NO	/	NO	60-90 minutos (+-)	3.000	110	A04404CC		240,00	Z07KBA		13,00
										A04404DH		350,00	Z13KBP		39,00
RANGER PICK-UP III		01-2012 hasta cambio de modelo	SI	NO	/	NO	60-90 minutos (+-)	3.500	175	A04469BF		280,00	Z07KMF		94,00
										A04469BP		380,00	Z13KMF		128,00
TOURNEO COURIER (Ver MMR)		02-2014 hasta cambio de modelo	NO	NO	/	NO	30-60 minutos (+-)	1.200	75	A04476BF		175,00	Z07KMF		94,00
										A04476BP		275,00	Z13KMF		128,00
TRANSIT (Furgon)		01-1985 hasta 12-2000	NO	NO	/	NO	30-60 minutos (+-)	2.500	100	A04473BF		185,00	Z07KBA		13,00
										A04473BP		285,00	Z13KBP		39,00

GALLOPER		BOLAS C. CISNE CC - DES. HORIZ. DH - DES. VERT. DP + DV - B. FIJA BF- B. PAS. BP										CONEX. ELEC. 7/13 P.			
SANTAMO		01-1998 hasta cambio de modelo	NO	NO	/	NO	60-90 minutos (+-)	1.900	75	A05302CC		195,00	Z07KBA		13,00
										A05302DH		305,00	Z13KBP		39,00
SUPER EXCEED		04-2000 hasta cambio de modelo	NO	NO	/	NO	30-60 minutos (+-)	3.500	100	A05304BF		183,00	Z07KBA		13,00
										A05304BP		283,00			
										A05305CC		183,00	Z13KBP		39,00
										A05305DH		293,00			

OBSERVACIONES: modelos Galloper

HONDA		BOLAS C. CISNE CC - DES. HORIZ. DH - DES. VERT. DP + DV - B. FIJA BF- B. PAS. BP										CONEX. ELEC. 7/13 P.			
ACCORD		01-1993 hasta 09-1998	SI	NO	/	SI	60-90 minutos (+-)	1.500	70	A05105CC		193,00	Z07KBA		13,00
										A05105DH		303,00	Z13KBP		39,00
ACCORD		10-1998 hasta 02-2003	SI	NO	/	SI	60-90 minutos (+-)	1.500	75	A05110CC		325,00	Z07KBA		13,00
										A05110DH		435,00	Z13KBP		39,00
ACCORD		10-2003 hasta 12-2007	SI	SI	NO	SI	60-90 minutos (+-)	1.500	70	A05135CC		216,00	Z07KMF		94,00
										A05135DH		326,00			
										A05135DP		406,00	Z13KMF		128,00
										A05135DV		446,00			
ACCORD TOURER		10-2003 hasta 12-2007	SI	NO	/	SI	60-90 minutos (+-)	1.200	60	A05139CC		239,00	Z07KMF		94,00
										A05139DH		349,00	Z13KMF		128,00
ACCORD + TOURER		01-2008 hasta cambio de modelo	SI	SI	S/M	SI	60-90 minutos (+-)	1.800	70	A05143CC		189,00	Z07KMF		94,00
										A05143DH		299,00			
										A05143DP		379,00	Z13KMF		128,00
										A05143DV		419,00			
CIVIC 5 Puertas		06-1995 hasta 01-2001	SI	NO	/	SI	30-60 minutos (+-)	1.500	75	A05104CC		205,00	Z07KBA		13,00
										A05104DH		315,00	Z13KBP		39,00
CIVIC 5 Puertas (No type R)		01-2006 hasta cambio de modelo	SI	SI	NO	SI	60-90 minutos (+-)	1.800	75	A05140CC		193,00	Z07KMF		94,00
										A05140DH		303,00	Z13KMF		128,00
CIVIC TOURER		01-2014 hasta cambio de modelo	SI	SI	NO	NO	60-90 minutos (+-)	1.800	75	A05145CC		188,00	Z07KMF		94,00
										A05145DH		298,00			
										A05145DP		378,00	Z13KMF		128,00
										A05145DV		418,00			

HONDA		BOLAS C. CISNE CC - DES. HORIZ. DH - DES. VERT. DP + DV - B. FIJA BF- B. PAS. BP										CONEX. ELEC. 7/13 P.			
CR-V		01-1997 hasta 02-2002	NO	NO	/	SI	60-90 minutos (+-)	1.500	70	A05131CC		211,00	Z07KBA		13,00
										A05131DH		321,00	Z13KBP		39,00
CR-V		03-2002 hasta 04-2007	NO	NO	/	SI	60-90 minutos (+-)	1.500	75	A05134CC		218,00	Z07KBA		13,00
										A05134DH		328,00	Z13KBP		39,00
CR-V		05-2007 hasta 09-2012	NO	SI	SI	NO	60-90 minutos (+-)	2.200	90	A05142CC		180,00	Z07KMF		94,00
										A05142DH		290,00	Z13KMF		128,00
CR-V		10-2012 hasta cambio de modelo	NO	NO	/	SI	60-90 minutos (+-)	2.200	95	A05144CC		185,00	Z07KMF		94,00
										A05144DH		295,00	Z13KMF		128,00
FR-V		12-2004 hasta cambio de modelo	SI	NO	/	SI	60-90 minutos (+-)	1.500	90	A05141CC		230,00	Z07KMF		94,00
										A05141DH		340,00	Z13KMF		128,00
HR-V 4x2 + 4x4		01-1999 hasta 12-2001	SI	NO	/	SI	60-90 minutos (+-)	1.200	70	A05103CC		230,00	Z07KBA		13,00
										A05103DH		340,00	Z13KBP		39,00
HR-V 4x4		01-2002 hasta cambio de modelo	SI	NO	/	SI	60-90 minutos (+-)	1.200	70	A05133CC		211,00	Z07KBA		13,00
										A05133DH		321,00	Z13KBP		39,00

OBSERVACIONES: modelos Honda

HYUNDAI		BOLAS C. CISNE CC - DES. HORIZ. DH - DES. VERT. DP + DV - B. FIJA BF- B. PAS. BP										CONEX. ELEC. 7/13 P.			
ACCENT 3-4-5 Puertas		01-1994 hasta 07-1999	NO	NO	/	NO	30-60 minutos (+-)	1.100	75	A05410CC		217,00	Z07KBA		13,00
										A05410DH		327,00	Z13KBP		39,00
ACCENT 3-4-5 Puertas		08-1999 hasta 12-200	NO	SI	S/M	NO	30-60 minutos (+-)	1.100	75	A05415CC		217,00	Z07KBA		13,00
										A05415DH		327,00	Z13KBP		39,00
ACCENT 3-4-5 Puertas (MC + MCT)		01-2006 hasta cambio de modelo	NO	NO	/	NO	30-60 minutos (+-)	1.100	60	A05425CC		217,00	Z07KBA		13,00
										A05425DH		327,00	Z13KBP		39,00
ATOS + AMICA		01-1998 hasta cambio de modelo	NO	NO	/	NO	30-60 minutos (+-)	900	50	A05407CC		190,00	Z07KBA		13,00
										A05407DH		300,00	Z13KBP		39,00
COUPE		01-1996 hasta 12-2001	SI	NO	/	NO	60-90 minutos (+-)	1.500	80	A05406CC		218,00	Z07KBA		13,00
										A05406DH		328,00	Z13KBP		39,00
COUPE		01-2002 hasta cambio de modelo	SI	NO	/	NO	60-90 minutos (+-)	1.500	80	A05418CC		225,00	Z07KBA		13,00
										A05418DH		335,00	Z13KBP		39,00

Importante: Compruebe que el vehículo para el cual consulta el enganche tiene masa máxima remolcable (MMR), asegúrese que el enganche seleccionado corresponde al vehículo en el cual desea instalarlo, puede haber cambios de modelos o coincidir con fechas de principio o fin de fabricación del vehículo.

HYUNDAI		BOLAS C. CISNE CC - DES. HORIZ. DH - DES. VERT. DP + DV - B. FIJA BF- B. PAS. BP											CONEX. ELEC. 7/13 P.		
ELANTRA		01-2000 hasta 12-2010	NO	NO	/	NO	60-90 minutos (+-)	1.400	60	A05408CC		200,00	Z07KBA		13,00
										A05408DH		310,00	Z13KBP		39,00
ELANTRA (MD)		01-2011 hasta cambio de modelo	SI	SI	NO	NO	60-90 minutos (+-)	1.500	75	A05485CC		203,00	Z07KMF		94,00
										A05485DH		313,00	Z13KMF		128,00
GETZ		02-2002 hasta 08-2005	NO	NO	/	NO	30-60 minutos (+-)	1.100	70	A05419CC		191,00	Z07KBA		13,00
										A05419DH		301,00	Z13KBP		39,00
GETZ (TB)		09-2005 hasta cambio de modelo	NO	NO	/	NO	30-60 minutos (+-)	1.100	70	A05423CC		203,00	Z07KBA		13,00
										A05423DH		313,00	Z13KBP		39,00
H-1 + i 800 + SATELLITE + STAREX (No 4x4 + Pick-up)		01-1997 hasta cambio de modelo	NO	NO	/	NO	60-90 minutos (+-)	2.500	80	A05413CC		243,00	Z07KBA		13,00
										A05413DH		353,00	Z13KBP		39,00
H-100		01-1996 hasta cambio de modelo	NO	NO	/	NO	60-90 minutos (+-)	2.000	75	A05414CC		245,00	Z07KBA		13,00
										A05414DH		355,00	Z13KBP		39,00
i 10 (Bola CC tapa matrícula)		10-2007 hasta 10-2013	NO	SI	NO	NO	30-60 minutos (+-)	950	50	A05480DH		325,00	Z07KMF		94,00
													Z13KMF		128,00
i 10		11-2013 hasta cambio de modelo	NO	SI	NO	NO	30-60 minutos (+-)	950	50	A05491DH		350,00	Z07KMF		94,00
													Z13KMF		128,00
i 20 (Bola CC tapa matrícula)		10-2007 hasta cambio de modelo	NO	NO	/	NO	30-60 minutos (+-)	1.200	70	A05430DH		322,00	Z07KMF		94,00
													Z13KMF		128,00
i 30 (Bola CC tapa matrícula)		07-2007 hasta 12-2011	NO	SI	NO	NO	30-60 minutos (+-)	1.500	80	A05479DH		322,00	Z07KMF		94,00
													Z13KMF		128,00
i 30 (Bola CC tapa matrícula)		01-2012 hasta cambio de modelo	SI	SI	NO	NO	60-90 minutos (+-)	1.600	80	A05488DH		322,00	Z07KMF		94,00
													Z13KMF		128,00
i 30 CROSS WAGON		01-2008 hasta 06-2012	SI	SI	NO	NO	60-90 minutos (+-)	1.500	80	A05481CC		205,00	Z07KMF		94,00
										A05481DH		315,00	Z13KMF		128,00
i 30 CROSS WAGON		07-2012 hasta cambio de modelo	NO	SI	NO	NO	30-60 minutos (+-)	1.600	75	A05489CC		205,00	Z07KMF		94,00
										A05489DH		315,00			
										A05489DP		395,00	Z13KMF		128,00
										A05489DV		435,00			
i 40 - 4 Puertas		07-2011 hasta cambio de modelo	NO	SI	NO	NO	30-60 minutos (+-)	2.000	75	A05487CC		195,00	Z07KMF		94,00
										A05487DH		305,00			
										A05487DP		385,00	Z13KMF		128,00
										A05487DV		415,00			
i 40 CROSS WAGON		07-2011 hasta cambio de modelo	NO	SI	S/M	NO	30-60 minutos (+-)	2.000	75	A05486CC		195,00	Z07KMF		94,00
										A05486DH		305,00			
										A05486DP		385,00	Z13KMF		128,00
										A05486DV		415,00			
iX-20		01-2010 hasta cambio de modelo	SI	NO	/	NO	30-60 minutos (+-)	1.300	75	A05484CC		170,00	Z07KMF		94,00
										A05484DH		280,00			
										A05484DP		360,00	Z13KMF		128,00
										A05484DV		400,00			

HYUNDAI		BOLAS C. CISNE CC - DES. HORIZ. DH - DES. VERT. DP + DV - B. FIJA BF- B. PAS. BP										CONEX. ELEC. 7/13 P.			
IX 35 (No Fuel Cell Electric)		01-2010 hasta cambio de modelo	NO	NO	/	NO	60-90 minutos (+-)	1.700	80	A05482CC		180,00	Z07KMF		94,00
										A05482DH		290,00			
										A05482DP		370,00			
										A05482DV		410,00			
IX 55 + VERACRUZ		01-2010 hasta cambio de modelo	SI	SI	SI	NO	60-90 minutos (+-)	2.500	120	A05483CC		224,00	Z07KMF		94,00
										A05483DH		334,00			
										A05483DP		414,00			
										A05483DV		454,00			
LANTRA		01-1995 hasta 08-2000	NO	NO	/	NO	30-60 minutos (+-)	1.600	70	A05404CC		200,00	Z07KBA		13,00
										A05404DH		310,00	Z13KBP		39,00
LANTRA WAGON		01-1995 hasta 08-2000	NO	NO	/	NO	60-90 minutos (+-)	1.600	75	A05405CC		200,00	Z07KBA		13,00
										A05405DH		310,00	Z13KBP		39,00
MATRIX		11-2001 hasta cambio de modelo	NO	NO	/	NO	30-60 minutos (+-)	1.300	75	A05417CC		218,00	Z07KBA		13,00
										A05417DH		328,00			
										A05417DP		408,00			
										A05417DV		448,00			
SANTA FE I (SM)		01-2000 hasta 02-2006	SI	SI	NO	NO	60-90 minutos (+-)	2.300	90	A05409CC		236,00	Z07KBA		13,00
										A05409DH		346,00	Z13KBP		39,00
SANTA FE II (CM)		03-2006 hasta 08-2012	SI	NO	/	NO	60-90 minutos (+-)	2.500	120	A05426CC		228,00	Z07KBA		13,00
										A05426DH		338,00	Z13KBP		39,00
SANTA FE III (DM)		09-2012 hasta cambio de modelo	NO	SI	S/M	NO	60-90 minutos (+-)	2.500	100	A05490CC		215,00	Z07KMF		94,00
										A05490DH		325,00			
										A05490DP		405,00			
										A05490DV		445,00			
SONATA + SONICA		08-1998 hasta 08-2002	NO	NO	/	NO	30-60 minutos (+-)	1.600	75	A05403CC		200,00	Z07KBA		13,00
										A05403DH		310,00			
										A05403DP		390,00			
										A05403DV		430,00			
SONATA + SONICA (EF)		09-2002 hasta 12-2004	NO	NO	/	NO	30-60 minutos (+-)	1.700	75	A05420CC		200,00	Z07KBA		13,00
										A05420DH		310,00			
										A05420DP		390,00			
										A05420DV		430,00			
SONATA + SONICA (NF)		01-2005 hasta cambio de modelo	NO	NO	/	NO	30-60 minutos (+-)	1.700	75	A05422CC		200,00	Z07KBA		13,00
										A05422DH		310,00			
										A05422DP		390,00			
										A05422DV		430,00			
TERRACAN		07-2001 hasta cambio de modelo	NO	NO	/	SI	30-60 minutos (+-)	2.800	100	A05416CC		236,00	Z07KBA		13,00
										A05416DH		346,00	Z13KBP		39,00

Importante: Compruebe que el vehículo para el cual consulta el enganche tiene masa máxima remolcable (MMR), asegúrese que el enganche seleccionado corresponde al vehículo en el cual desea instalarlo, puede haber cambios de modelos o coincidir con fechas de principio o fin de fabricación del vehículo.

HYUNDAI		BOLAS C. CISNE CC - DES. HORIZ. DH - DES. VERT. DP + DV - B. FIJA BF- B. PAS. BP										CONEX. ELEC. 7/13 P.			
TRAJET		01-2000 hasta cambio de modelo	NO	SI	NO	NO	30-60 minutos (+-)	2.000	75	A05412CC		218,00	Z07KBA		13,00
										A05412DH		328,00	Z13KBP		39,00
TUCSON		01-2004 hasta cambio de modelo	NO	SI	NO	NO	60-90 minutos (+-)	2.250	90	A05421CC		193,00	Z07KBA		13,00
										A05421DH		303,00			
										A05421DP		383,00	Z13KBP		39,00
										A05421DV		423,00			

OBSERVACIONES: modelos Hyundai

INFINITI		BOLAS C. CISNE CC - DES. HORIZ. DH - DES. VERT. DP + DV - B. FIJA BF- B. PAS. BP										CONEX. ELEC. 7/13 P.			
EX 30 + 37 + QX		01-2009 hasta cambio de modelo	SI	SI	NO	NO	90 minutos (+-)	2.000	90	A05602CC		335,00	Z07KMF		94,00
										A05602DH		425,00	Z13KMF		128,00
FX 30 + 37 + 50		01-2009 hasta cambio de modelo	SI	SI	NO	NO	90 minutos (+-)	2.000	90	A05601DH		625,00	Z07KMF		94,00
													Z13KMF		128,00
M		01-2010 hasta cambio de modelo	SI	SI	NO	NO	90 minutos (+-)	2.000	90	A05603CC		280,00	Z07KMF		94,00
										A05603DH		390,00			
										A05603DP		470,00	Z13KMF		128,00
										A05603DV		510,00			
Q50		01-2014 hasta cambio de modelo	SI	SI	SI	NO	90 minutos (+-)	1.700	90	A05604CC		225,00	Z07KMF		94,00
										A05604DH		335,00			
										A05604DP		415,00	Z13KMF		128,00
										A05604DV		455,00			

OBSERVACIONES: modelos Infiniti

ISUZU		BOLAS C. CISNE CC - DES. HORIZ. DH - DES. VERT. DP + DV - B. FIJA BF- B. PAS. BP										CONEX. ELEC. 7/13 P.		
D-MAX 4x4		06-2012 hasta cambio de modelo	NO	NO	/	NO	30-60 minutos (+-)	3.000	120	A05706BF		290,00	Z07KMF	94,00
										A05706BP		390,00		
										A05705CC		290,00		
										A05705DH		410,00		
RODEO + D-MAX		01-2004 hasta 12-2006	NO	NO	/	NO	30-60 minutos (+-)	3.500	120	A05702BF		290,00	Z07KBA	13,00
										A05702BP		390,00	Z13KBP	39,00
RODEO + D-MAX		01-2007 hasta 05-2012	NO	NO	/	NO	30-60 minutos (+-)	3.500	120	A05703BF		290,00	Z07KBA	13,00
										A05703BP		390,00	Z13KBP	39,00
TROOPER + CAMPO		01-1998 hasta cambio de modelo	NO	NO	/	NO	30-60 minutos (+-)	3.500	80	A05701CC		216,00	Z07KBA	13,00
										A05701DH		326,00	Z13KBP	39,00

OBSERVACIONES: modelos Isuzu

IVECO		BOLAS C. CISNE CC - DES. HORIZ. DH - DES. VERT. DP + DV - B. FIJA BF- B. PAS. BP										CONEX. ELEC. 7/13 P.		
DAILY FURGON		01-1980 hasta 12-1998	NO	NO	/	NO	30-60 minutos (+-)	3.500	120	A05809BF		218,00	Z07KBA	13,00
										A05809BP		318,00	Z13KBP	39,00
DAILY + CHASIS CABINA		01-1999 hasta 12-2005	NO	NO	/	NO	30-60 minutos (+-)	3.500	120	A05801BF		225,00	Z07KBA	13,00
										A05801BP		325,00	Z13KBP	39,00
DAILY + CHASIS CABINA		01-2006 hasta 09-2014	NO	NO	/	NO	30-60 minutos (+-)	3.500	120	A05803BF		225,00	Z07KMF	94,00
										A05803BP		325,00	Z13KMF	128,00
DAILY FURGON (Chasis corto) (Distancia entre ejes 3520 mm)		10-2014 hasta cambio de modelo	NO	NO	/	NO	30-60 minutos (+-)	3.500	120	A05810BF		225,00	Z07KMF	94,00
										A05810BP		325,00	Z13KMF	128,00
DAILY FURGON (Chasis mediano) (Distancia entre ejes 3520 L mm)		10-2014 hasta cambio de modelo	NO	NO	/	NO	30-60 minutos (+-)	3.500	120	A05804BF		225,00	Z07KMF	94,00
										A05804BP		325,00	Z13KMF	128,00
DAILY FURGON (Chasis largo) (Distancia entre ejes 4100 mm)		10-2014 hasta cambio de modelo	NO	NO	/	NO	30-60 minutos (+-)	3.500	120	A05811BF		225,00	Z07KMF	94,00
										A05811BP		325,00	Z13KMF	128,00
DAILY CHASIS CABINA		10-2014 hasta cambio de modelo	NO	NO	/	NO	30-60 minutos (+-)	3.500	120	A05812BF		235,00	Z07KMF	94,00
										A05812BP		345,00	Z13KMF	128,00

Importante: Compruebe que el vehículo para el cual consulta el enganche tiene masa máxima remolcable (MMR), asegúrese que el enganche seleccionado corresponde al vehículo en el cual desea instalarlo, puede haber cambios de modelos o coincidir con fechas de principio o fin de fabricación del vehículo.

IVECO		BOLAS C. CISNE CC - DES. HORIZ. DH - DES. VERT. DP + DV - B. FIJA BF- B. PAS. BP										CONEX. ELEC. 7/13 P.			
MASSIF 3 Puertas		01-2008 hasta cambio de modelo	NO	NO	/	NO	30-60 minutos (+-)	3.000	120	A05806BF		255,00	Z07KMF		94,00
										A05806BP		355,00	Z13KMF		128,00
MASSIF 5 Puertas		01-2008 hasta cambio de modelo	NO	NO	/	NO	30-60 minutos (+-)	3.000	120	A05807CC		255,00	Z07KMF		94,00
										A05807DH		365,00	Z13KMF		128,00
MASSIF PICK-UP		01-2008 hasta cambio de modelo	NO	NO	/	NO	30-60 minutos (+-)	3.000	120	A05808CC		255,00	Z07KMF		94,00
										A05808DH		365,00	Z13KMF		128,00

OBSERVACIONES: modelos Iveco

JAGUAR		BOLAS C. CISNE CC - DES. HORIZ. DH - DES. VERT. DP + DV - B. FIJA BF- B. PAS. BP										CONEX. ELEC. 7/13 P.			
S-TYPE		01-1999 hasta 12-2007	SI	SI	NO	NO	90 minutos (+-)	2.000	75	A06001CC		390,00	Z07KMF		94,00
										A06001DH		550,00	Z13KMF		128,00
X-TYPE BERLINA + 4x4		06-2001 hasta cambio de modelo	SI	SI	NO	NO	90 minutos (+-)	1.500	75	A06002CC		390,00	Z07KMF		94,00
										A06002DH		550,00	Z13KMF		128,00
X-TYPE BREAK + 4x4		06-2001 hasta cambio de modelo	SI	SI	NO	NO	90 minutos (+-)	1.500	75	A06003CC		390,00	Z07KMF		94,00
										A06003DH		550,00	Z13KMF		128,00

OBSERVACIONES: modelos Jaguar

JEEP		BOLAS C. CISNE CC - DES. HORIZ. DH - DES. VERT. DP + DV - B. FIJA BF- B. PAS. BP										CONEX. ELEC. 7/13 P.			
CHEROKEE (XJ)		01-1995 hasta 09-2001	NO	NO	/	NO	30-60 minutos (+-)	3.500	120	A06116CC		198,00	Z07KBA		13,00
										A06116DH		308,00	Z13KBP		39,00
CHEROKEE (KJ)		10-2001 hasta 12-2007	NO	NO	/	NO	30-60 minutos (+-)	3.500	120	A06120CC		198,00	Z07KBA		13,00
										A06120DH		308,00	Z13KBP		39,00
CHEROKEE (KK)		01-2008 hasta 01-2014	NO	NO	/	NO	30-60 minutos (+-)	3.500	120	A06127CC		201,00	Z07KMF		94,00
										A06127DH		311,00	Z13KMF		128,00

KIA		BOLAS C. CISNE CC - DES. HORIZ. DH - DES. VERT. DP + DV - B. FIJA BF- B. PAS. BP											CONEX. ELEC. 7/13 P.		
CARENS (FC)		01-2000 hasta 09-2006	SI	NO	/	NO	60-90 minutos (+-)	2.000	75	A06312CC		209,00	Z07KBA		13,00
										A06312DH		319,00	Z13KBP		39,00
CARENS (FG)		10-2006 hasta 02-2013	SI	NO	/	NO	60-90 minutos (+-)	2.000	75	A06328CC		209,00	Z07KMF		94,00
										A06328DH		319,00	Z13KMF		128,00
CARENS (RF)		03-2013 hasta cambio de modelo	NO	NO	/	NO	60-90 minutos (+-)	1.500	75	A06342CC		209,00	Z07KMF		94,00
										A06342DH		319,00	Z13KMF		128,00
CARNIVAL I (UP)		01-1999 hasta 04-2006	SI	NO	/	NO	60-90 minutos (+-)	2.000	100	A06310CC		215,00	Z07KBA		13,00
										A06310DH		325,00	Z13KBP		39,00
CARNIVAL II (MB) + SEDONA		05-2006 hasta cambio de modelo	SI	S/M	/	NO	30-60 minutos (+-)	2.000	110	A06327CC		206,00	Z07KMF		94,00
										A06327DH		316,00	Z13KMF		128,00
CEE'D + SPORTY WAGON (Break)		01-2007 hasta 05-2012	NO	SI	/	NO	60-90 minutos (+-)	1.600	75	A06330CC		188,00	Z07KBA		13,00
										A06330DH		298,00	Z13KBP		39,00
CEE'D + SPORTY WAGON (Break) + PRO CEE'D		06-2012 hasta cambio de modelo	NO	SI	NO	NO	30-60 minutos (+-)	1.600	75	A06339CC		213,00	Z07KMF		94,00
										A06339DH		323,00			
										A06339DP		403,00	Z13KMF		128,00
										A06339DV		443,00			
CERATO		01-2004 hasta cambio de modelo	SI	SI	NO	NO	30-60 minutos (+-)	1.500	80	A06324CC		230,00	Z07KBA		13,00
										A06324DH		340,00	Z13KBP		39,00
JOICE		01-2000 hasta cambio de modelo	SI	NO	/	NO	30-60 minutos (+-)	2.000	75	A06311CC		229,00	Z07KBA		13,00
										A06311DH		339,00	Z13KBP		39,00
MAGENTIS (GE)		02-2006 hasta cambio de modelo	SI	NO	/	NO	60-90 minutos (+-)	1.900	100	A06333CC		225,00	Z07KBA		13,00
										A06333DH		335,00	Z13KBP		39,00
PICANTO		01-2004 hasta cambio de modelo	SI	NO	/	NO	30-60 minutos (+-)	800	50	A06323CC		210,00	Z07KBA		13,00
										A06323DH		320,00	Z13KBP		39,00
RIO 3-4-5 Puertas (Mod 5 P. tapa luz antiniebla)		07-2005 hasta 05-2011	NO	SI	NO	NO	60-90 minutos (+-)	1.100	75	A06325DH		340,00	Z07KBA		13,00
													Z13KBP		39,00
RIO 3-5 Puertas (Bola CC tapa matrícula)		06-2011 hasta cambio de modelo	NO	NO	NO	NO	60-90 minutos (+-)	1.100	75	A06340DH		299,00	Z07KMF		94,00
										A06340DP		379,00	Z13KMF		128,00
										A06340DV		419,00			
SORENTO I + II 140 + 170 CV (BL + JC)		09-2000 hasta 09-2009	SI	SI	NO	NO	30-60 minutos (+-)	3.500	140	A06303CC		219,00	Z07KBA		13,00
										A06303DH		329,00	Z13KBP		39,00
SORENTO III (XM)		10-2009 hasta 02-2014	SI	SI	S/M	NO	30-60 minutos (+-)	2.500	120	A06338CC		195,00	Z07KMF		94,00
										A06338DH		305,00			
										A06338DP		385,00	Z13KMF		128,00
										A06338DV		425,00			
SORENTO IV (XM)		03-2014 hasta cambio de modelo	NO	SI	SI	NO	30-60 minutos (+-)	2.500	120	A06343CC		200,00	Z07KMF		94,00
										A06343DH		310,00			
										A06343DP		390,00	Z13KMF		128,00
										A06343DV		430,00			
SOUL (Bola CC tapa matrícula)		01-2009 hasta cambio de modelo	SI	SI	SI	NO	60-90 minutos (+-)	1.400	80	A06335DH		325,00	Z07KMF		94,00
												Z13KMF		128,00	

KIA		BOLAS C. CISNE CC - DES. HORIZ. DH - DES. VERT. DP + DV - B. FIJA BF- B. PAS. BP										CONEX. ELEC. 7/13 P.			
SPORTAGE I (JA)		01-1996 hasta 10-2004	NO	NO	/	NO	30-60 minutos (+-)	1.800	75	A06301CC		209,00	Z07KBA		13,00
										A06301DH		319,00	Z13KBP		39,00
SPORTAGE II (JE)		01-2004 hasta 07-2010	NO	SI	NO	NO	30-60 minutos (+-)	1.900	80	A06326CC		215,00	Z07KBA		13,00
										A06326DH		365,00	Z13KBP		39,00
SPORTAGE III (SL)		08-2010 hasta cambio de modelo	NO	NO	/	NO	30-60 minutos (+-)	2.050	80	A06337CC		183,00	Z07KMF		94,00
										A06337DH		293,00			
										A06337DP		373,00	Z13KMF		128,00
										A06337DV		413,00			
VENGA		11-2009 hasta cambio de modelo	SI	SI	NO	NO	30-60 minutos (+-)	1.400	75	A06336CC		180,00	Z07KMF		94,00
										A06336DH		290,00	Z13KMF		128,00

OBSERVACIONES: modelos Kia

LADA		BOLAS C. CISNE CC - DES. HORIZ. DH - DES. VERT. DP + DV - B. FIJA BF- B. PAS. BP										CONEX. ELEC. 7/13 P.			
NIVA		01-1998 hasta cambio de modelo	NO	NO	/	NO	30-60 minutos (+-)	1.600	70	A06401CC		233,00	Z07KBA		13,00
										A06401DH		343,00	Z13KBP		39,00

OBSERVACIONES: modelos Lada

LANCIA		BOLAS C. CISNE CC - DES. HORIZ. DH - DES. VERT. DP + DV - B. FIJA BF- B. PAS. BP										CONEX. ELEC. 7/13 P.			
DELTA		01-2008 hasta cambio de modelo	SI	SI	NO	NO	30-60 minutos (+-)	1.500	90	A06605CC		180,00	Z07KMF		94,00
										A06605DH		290,00			
										A06605DP		370,00	Z13KMF		128,00
										A06605DV		410,00			
PHEDRA		10-2002 hasta 12-2006	NO	NO	/	NO	30-60 minutos (+-)	1.900	85	A06604CC		190,00	Z07KBA		13,00
										A06604DH		300,00			
										A06604DP		380,00	Z13KBP		39,00
										A06604DV		420,00			

Importante: Compruebe que el vehículo para el cual consulta el enganche tiene masa máxima remolcable (MMR), asegúrese que el enganche seleccionado corresponde al vehículo en el cual desea instalarlo, puede haber cambios de modelos o coincidir con fechas de principio o fin de fabricación del vehículo.

LANCIA		BOLAS C. CISNE CC - DES. HORIZ. DH - DES. VERT. DP + DV - B. FIJA BF- B. PAS. BP											CONEX. ELEC. 7/13 P.		
PHEDRA		01-2007 hasta cambio de modelo	NO	NO	/	NO	30-60 minutos (+-)	1.900	85	A06610CC		190,00	Z07KMF		94,00
										A06610DH		300,00			
										A06610DP		380,00			
										A06610DV		420,00			
THEMA		11-2011 hasta cambio de modelo	SI	SI	NO	NO	30-60 minutos (+-)	2.200	90	A06607CC		190,00	Z07KMF		94,00
										A06607DH		300,00			
										A06607DP		380,00			
										A06607DV		420,00			
VOYAGER		11-2011 hasta cambio de modelo	SI	SI	NO	SI	60-90 minutos (+-)	2.000	130	A06609CC		250,00	Z07KMF		94,00
										A06609DH		360,00			
										A06609DP		420,00			
										A06609DV		460,00			
YPSILON + MUSA + COMPAC MPV		08-2003 hasta 06-2011	SI	SI	NO	NO	30-60 minutos (+-)	1.300	60	A06606CC		199,00	Z07KMF		94,00
										A06606DH		309,00			
Y (YPSILON)		07-2011 hasta cambio de modelo	SI	SI	NO	NO	30-60 minutos (+-)	1.100	60	A06608CC		199,00	Z07KMF		94,00
										A06608DH		309,00			
										A06608DP		389,00			
										A06608DV		429,00			
ZETA		09-1994 hasta 10-2002	NO	NO	/	NO	30-60 minutos (+-)	1.300	80	A06601CC		175,00	Z07KBA		13,00
										A06601DH		285,00			

OBSERVACIONES: modelos Lancia

LAND ROVER		BOLAS C. CISNE CC - DES. HORIZ. DH - DES. VERT. DP + DV - B. FIJA BF- B. PAS. BP											CONEX. ELEC. 7/13 P.		
DEFENDER TD-5 - 90 (Corto) + SVX + PICK-UP		11-1998 hasta cambio de modelo	NO	NO	/	NO	30-60 minutos (+-)	3.500	130	A06806BF		165,00	Z07KBA		13,00
										A06806BP		265,00			
DEFENDER TD-5 - 110 (Largo) + SVX + PICK-UP		11-1998 hasta cambio de modelo	NO	NO	/	NO	30-60 minutos (+-)	3.500	130	A06807BF		165,00	Z07KBA		13,00
										A06807BP		265,00			
DISCOVERY I (LH)		01-1971 hasta 09-1998	NO	NO	/	NO	30-60 minutos (+-)	3.500	100	A06813BF		210,00	Z07KBA		13,00
										A06813BP		310,00			
DISCOVERY II TD5 (LT)		10-1998 hasta 12-2004	NO	NO	/	NO	30-60 minutos (+-)	3.500	100	A06805CC		200,00	Z07KBA		13,00
										A06805DH		310,00			
DISCOVERY III (LA)		01-2006 hasta 12-2009	NO	NO	/	NO	30-60 minutos (+-)	3.500	115	A06810DV		615,00	Z13KEP		S/C

LAND ROVER		BOLAS C. CISNE CC - DES. HORIZ. DH - DES. VERT. DP + DV - B. FIJA BF- B. PAS. BP										CONEX. ELEC. 7/13 P.						
DISCOVERY IV		01-2010 hasta cambio de modelo	NO	NO	/	NO	30-60 minutos (+-)	3.500	115	A06815DV		615,00	Z13KEP		S/C			
													Kit específico incluido					
FREELANDER I		01-1998 hasta 02-2007	NO	NO	/	NO	30-60 minutos (+-)	2.500	115	A06802CC		168,00	Z07KBA		13,00			
													Z13KBP		39,00			
													A06809CC		178,00			
FREELANDER II		03-2007 hasta cambio de modelo	NO	NO	/	NO	30-60 minutos (+-)	2.300	115	A06809DH		288,00	Z07KMF		94,00			
													A06809DP		368,00			
													A06809DV		408,00	Z13KMF	128,00	
RANGE ROVER I (LH)		01-1971 hasta 09-1998	NO	NO	/	NO	30-60 minutos (+-)	3.500	100	A06801BF		210,00	Z07KBA		13,00			
													A06801BP		310,00	Z13KBP		39,00
RANGE ROVER LP		01-1996 hasta 03-2002	NO	NO	/	NO	30-60 minutos (+-)	3.500	100	A06804CC		236,00	Z07KBA		13,00			
													A06804DH		346,00	Z13KBP		39,00
RANGE ROVER EVOQUE (LV)		01-2011 hasta cambio de modelo	SI	SI	NO	NO	60-90 minutos (+-)	2.100	125	A06814CC		178,00	Z07KMF		94,00			
													A06814CC		288,00			
													A06814DP		368,00	Z13KMF	128,00	
													A06814DV		408,00			
RANGE ROVER SPORT I (LS)		01-2005 hasta 08-2009	NO	NO	/	NO	30-60 minutos (+-)	3.500	115	A06812DV		615,00	Z13KEP		S/C			
													Kit específico incluido					
RANGE ROVER SPORT II (LS)		09-2009 hasta 08-2011	NO	NO	/	NO	30-60 minutos (+-)	3.500	115	A06816DV		615,00	Z13KEP		S/C			
													Kit específico incluido					
RANGE ROVER SPORT III		09-2011 hasta 07-2013	NO	NO	/	NO	30-60 minutos (+-)	3.500	115	A06817DV		615,00	Z13KEP		S/C			
													Kit específico incluido					
RANGE ROVER SPORT (LW)		08-2013 hasta cambio de modelo	SI	S/M	S/M	NO	60-90 minutos (+-)	3.500	175	A06811CC		225,00	Z07KMF		94,00			
													A06811DH		335,00			
													A06811DP		415,00	Z13KMF	128,00	
													A06811DV		455,00			

OBSERVACIONES: modelos Land Rover

Importante: Compruebe que el vehículo para el cual consulta el enganche tiene masa máxima remolcable (MMR), asegúrese que el enganche seleccionado corresponde al vehículo en el cual desea instalarlo, puede haber cambios de modelos o coincidir con fechas de principio o fin de fabricación del vehículo.

LEXUS		BOLAS C. CISNE CC - DES. HORIZ. DH - DES. VERT. DP + DV - B. FIJA BF- B. PAS. BP										CONEX. ELEC. 7/13 P.			
IS 250 / 220 D		01-2005 hasta cambio de modelo	NO	SI	NO	NO	60-90 minutos (+-)	1.600	75	A07101CC		255,00	Z07KMF		94,00
										A07101DH		365,00			
										A07101DP		445,00			
										A07101DV		485,00			
RX300 + RX350 + RX400H		01-2003 hasta cambio de modelo	SI	SI	SI	NO	30-60 minutos (+-)	2.100	80	A07102CC		350,00	Z07KMF		94,00
										Z13KMF		128,00			
RX350 + RX450H		05-2009 hasta cambio de modelo	SI	SI	NO	NO	60-90 minutos (+-)	2.100	80	A07103DV		650,00	Z07KMF		94,00
										Z13KMF		128,00			

OBSERVACIONES: modelos Lexus

MAHINDRA		BOLAS C. CISNE CC - DES. HORIZ. DH - DES. VERT. DP + DV - B. FIJA BF- B. PAS. BP										CONEX. ELEC. 7/13 P.			
BOLERO		01-2008 hasta cambio de modelo	NO	NO	/	NO	30-60 minutos (+-)	1.700	110	A07101BF		225,00	Z07KBA		13,00
										A07101BP		325,00	Z13KBP		39,00
GOA GLX		01-2006 hasta cambio de modelo	NO	NO	/	NO	30-60 minutos (+-)	1.900	110	A07102BF		250,00	Z07KBA		13,00
										A07102BP		350,00	Z13KBP		39,00
GOA PICK-UP		01-2006 hasta cambio de modelo	NO	NO	/	NO	30-60 minutos (+-)	3.500	110	A07103BF		210,00	Z07KBA		13,00
										A07103BP		310,00	Z13KBP		39,00
XUV500		01-2013 hasta cambio de modelo	SI	SI	NO	NO	30-60 minutos (+-)	2.500	100	A07104CC		230,00	Z07KMF		94,00
										A07104DH		340,00			
										A07104DP		420,00			
										A07104DV		460,00			

OBSERVACIONES: modelos Mahindra

MAZDA		BOLAS C. CISNE CC - DES. HORIZ. DH - DES. VERT. DP + DV - B. FIJA BF- B. PAS. BP										CONEX. ELEC. 7/13 P.			
CX-5		01-2012 hasta cambio de modelo	NO	NO	/	NO	60-90 minutos (+-)	2.000	90	A07263CC		230,00	Z07KMF		94,00
										A07263DH		340,00			
										A07263DP		420,00			
										A07263DV		460,00			
CX-7 (Diesel + Gasolina)		07-2007 hasta cambio de modelo	SI	SI	NO	NO	60-90 minutos (+-)	1.650	90	A07253CC		220,00	Z07KMF		94,00
										A07253DH		330,00			
										A07253DP		410,00			
										A07253DV		450,00			
PREMACY		01-1999 hasta cambio de modelo	SI	SI	NO	NO	60-90 minutos (+-)	1.650	90	A07245CC		250,00	Z07KBA		13,00
										A07245DH		360,00	Z13KBP		39,00
SERIE 1 (Bola CC tapa matrícula)		09-1998 hasta 12-2000	NO	SI	SI	NO	30-60 minutos (+-)	1.000	60	A07230DH		295,00	Z07KBA		13,00
													Z13KB		39,00
SERIE 1		01-2001 hasta cambio de modelo	SI	SI	SI	NO	30-60 minutos (+-)	1.000	60	A07249CC		175,00	Z07KBA		13,00
										A07249DH		285,00	Z13KBP		39,00
SERIE 2		06-2003 hasta 09-2007	NO	NO	/	NO	30-60 minutos (+-)	1.000	60	A07251CC		190,00	Z07KBA		13,00
										A07251DH		300,00	Z13KBP		39,00
SERIE 2		10-2007 hasta cambio de modelo	NO	NO	/	NO	60-90 minutos (+-)	1.300	75	A07254CC		165,00	Z07KBA		13,00
										A07254DH		275,00			
										A07254DP		355,00			
										A07254DV		395,00			
SERIE 3 - 3-5 Puertas (Bola CC tapa matrícula)		10-2003 hasta 02-2009	SI	SI	S/M	NO	30-60 minutos (+-)	1.850	85	A07250DH		280,00	Z07KBA		13,00
													Z13KBP		39,00
SERIE 3 - 4-5 Puertas (Bola CC tapa matrícula)		03-2009 hasta cambio de modelo	SI	S/M	NO	NO	30-60 minutos (+-)	1.500	85	A07258DH		280,00	Z07KMF		94,00
										A07258DP		360,00			
										A07258DV		400,00			
SERIE 5 (Mod. asta 2008 bola CC tapa luz antiniebla)		01-2005 hasta 12-2009	SI	NO	/	NO	30-60 minutos (+-)	1.800	75	A07252CC		170,00	Z07KBA		13,00
										A07252DH		280,00	Z13KBP		39,00
SERIE 5		01-2010 hasta cambio de modelo	SI	NO	/	NO	30-60 minutos (+-)	1.800	75	A07262CC		170,00	Z07KMF		94,00
										A07262DH		280,00	Z13KMF		128,00
SERIE 6 - 4-5 Puertas (No MPS) (No 4x4)		07-2002 hasta 06-2007	SI	SI	SI	NO	60-90 minutos (+-)	1.800	75	A07239CC		208,00	Z07KBA		13,00
										A07239DH		318,00	Z13KBP		39,00
SERIE 6 SPORT WAGON (No MPS) (No 4x4)		07-2002 hasta 06-2007	SI	SI	SI	NO	60-90 minutos (+-)	1.800	75	A07240CC		208,00	Z07KBA		13,00
										A07240DH		318,00	Z13KBP		39,00
SERIE 6 - 4-5 Puertas		11-2007 hasta 02-2013	SI	SI	NO	NO	60-90 minutos (+-)	2.000	75	A07255CC		202,00	Z07KMF		94,00
										A07255DH		312,00			
										A07255DP		392,00			
										A07255DV		432,00			

Importante: Compruebe que el vehículo para el cual consulta el enganche tiene masa máxima remolcable (MMR), asegúrese que el enganche seleccionado corresponde al vehículo en el cual desea instalarlo, puede haber cambios de modelos o coincidir con fechas de principio o fin de fabricación del vehículo.

MAZDA		BOLAS C. CISNE CC - DES. HORIZ. DH - DES. VERT. DP + DV - B. FIJA BF- B. PAS. BP											CONEX. ELEC. 7/13 P.		
SERIE 6 SPORT WAGON		11-2007 hasta 02-2013	SI	SI	NO	NO	60-90 minutos (+-)	2.000	75	A07256CC		202,00	Z07KMF		94,00
										A07256DH		312,00			
										A07256DP		392,00			
										A07256DV		432,00			
SERIE 6 - 4-5 Puertas		03-2013 hasta cambio de modelo	NO	SI	NO	NO	60-90 minutos (+-)	2.200	90	A07260CC		202,00	Z07KMF		94,00
										A07260DH		312,00			
										A07260DP		392,00			
										A07260DV		432,00			
SERIE 6 SPORT WAGON		03-2013 hasta cambio de modelo	NO	SI	NO	NO	60-90 minutos (+-)	2.000	75	A07261CC		202,00	Z07KMF		94,00
										A07261DH		312,00			
										A07261DP		392,00			
										A07261DV		432,00			
SERIE B PICK-UP + T50		01-1999 hasta cambio de modelo	SI	NO	NO	NO	60-90 minutos (+-)	3.000	110	A07243CC		240,00	Z07KMF		94,00
										A07243DH		350,00			

OBSERVACIONES: modelos Mazda

MERCEDES		BOLAS C. CISNE CC - DES. HORIZ. DH - DES. VERT. DP + DV - B. FIJA BF- B. PAS. BP											CONEX. ELEC. 7/13 P.		
CITAN		01-2012 hasta cambio de modelo	NO	NO	/	NO	30-60 minutos (+-)	1.350	70	A07402BF		180,00	Z07KMF		94,00
										A07402BP		280,00			
										A07597CC		180,00			
										A07597DH		290,00			
CLASE A (W-168) (Consultar AMG)		01-1998 hasta 08-2004	NO	SI	NO	NO	30-60 minutos (+-)	800	50	A07401CC		172,00	Z07KBA		13,00
										A07401DH		282,00	Z13KBP		39,00
CLASE A (W-169) (Consultar AMG)		09-2004 hasta 08-2012	NO	SI	s/M	NO	30-60 minutos (+-)	1.500	70	A07482CC		201,00	Z07KMF		94,00
										A07482DH		311,00	Z13KMF		128,00
CLASE A (W-176) (Consultar AMG) (BlueEfficiency Ver MMR)		09-2012 hasta cambio de modelo	SI	S/M	S/M	NO	30-60 minutos (+-)	2.000	95	A07495CC		183,00	Z07KMF		94,00
										A07495DH		293,00			
										A07495DP		373,00			
										A07495DV		413,00			
CLASE B (W-245) (Consultar AMG)		06-2005 hasta 10-2011	SI	S/M	S/M	NO	30-60 minutos (+-)	1.700	70	A07484CC		201,00	Z07KBA		13,00
										A07484DH		311,00	Z13KBP		39,00

MERCEDES		BOLAS C. CISNE CC - DES. HORIZ. DH - DES. VERT. DP + DV - B. FIJA BF- B. PAS. BP										CONEX. ELEC. 7/13 P.													
CLASE B (W-246) (Consultar AMG)		11-2011 hasta cambio de modelo	SI	S/M	S/M	NO	30-60 minutos (+-)	2.000	95	A07496CC		183,00	Z07KMF		94,00										
										A07496DH		293,00													
										A07496DP		373,00													
										A07496DV		413,00													
CLASE C COUPE + CLC (W-203) (S-203) (Ver MMR)		01-2001 hasta cambio de modelo	SI	SI	S/M	NO	60-90 minutos (+-)	1.500	75	A07476DH		595,00	Z07KMF		94,00										
										Z13KMF		128,00													
										CLASE C + BREAK (W-202+S-202) (Consultar AMG)		01-1993 hasta 04-2000	SI	NO	/	SI	60-90 minutos (+-)	1.600	75	A07457CC		195,00	Z07KBA		13,00
																				A07457DH		305,00	Z13KBP		39,00
CLASE C + BREAK (W-203+S203) (Consultar AMG / CLC)		05-2000 hasta 07-2007	SI	NO	/	SI	60-90 minutos (+-)	1.500	75	A07458CC		203,00	Z07KMF		94,00										
										A07458DH		313,00													
										A07458DP		393,00													
										A07458DV		433,00													
CLASE C (W-204) + BREAK (S-204) (Consultar AMG)		08-2007 hasta 03-2014	SI	NO	/	NO	30-60 minutos (+-)	2.000	95	A07488CC		220,00	Z07KMF		94,00										
										A07488DH		330,00													
										A07488DP		410,00													
										A07488DV		450,00													
CLASE C (W-205) + BREAK (S-205) (Consultar AMG)		04-2014 hasta cambio de modelo	SI	S/M	/	NO	30-60 minutos (+-)	2.000	95	A07501CC		175,00	Z07KMF		94,00										
										A07501DH		285,00													
										A07501DP		365,00													
										A07501DV		405,00													
CLASE CLA (W-117) (Consultar AMG)		01-2013 hasta cambio de modelo	SI	SI	S/M	NO	30-60 minutos (+-)	2.000	95	A07499CC		183,00	Z07KMF		94,00										
										A07499DH		293,00													
										A07499DP		373,00													
										A07499DV		413,00													
CLASE CLK (W-202 + CL-208)		01-1997 hasta 04-2002	SI	NO	/	NO	60-90 minutos (+-)	1.600	75	A07490CC		195,00	Z07KMF		94,00										
										A07490DH		305,00	Z13KMF		128,00										
CLASE CLK (CL-209)		05-2002 hasta cambio de modelo	SI	NO	/	NO	60-90 minutos (+-)	1.600	75	A07468CC		220,00	Z07KMF		94,00										
										A07468DH		330,00													
										A07468DP		410,00													
										A07468DV		450,00													
CLASE E CABRIO + COUPE (C-207) (Consultar AMG)		01-2009 hasta cambio de modelo	SI	NO	/	NO	60-90 minutos (+-)	2.000	95	A07494CC		225,00	Z07KMF		94,00										
										A07494DH		335,00													
										A07494DP		415,00													
										A07494DV		455,00													
CLASE E (W-210) (Consultar AMG)		06-1995 hasta cambio de modelo	SI	NO	/	SI	60-90 minutos (+-)	2.000	100	A07461CC		200,00	Z07KMF		94,00										
										A07461DH		310,00													
										A07461DP		390,00													
										A07461DV		430,00													

Importante: Compruebe que el vehículo para el cual consulta el enganche tiene masa máxima remolcable (MMR), asegúrese que el enganche seleccionado corresponde al vehículo en el cual desea instalarlo, puede haber cambios de modelos o coincidir con fechas de principio o fin de fabricación del vehículo.

MERCEDES		BOLAS C. CISNE CC - DES. HORIZ. DH - DES. VERT. DP + DV - B. FIJA BF- B. PAS. BP											CONEX. ELEC. 7/13 P.		
CLASE E (W-211) <i>(Consultar AMG)</i>		06-2002 hasta 12-2008	SI	NO	/	NO	60-90 minutos (+-)	2.000	75	A07477CC		205,00	Z07KMF		94,00
										A07477DH		315,00			
										A07477DP		395,00			
										A07477DV		435,00			
													Z13KMF	128,00	
CLASE E + BREAK (W-212) <i>(Consultar AMG)</i>		01-2009 hasta cambio de modelo	SI	NO	/	NO	60-90 minutos (+-)	2.150	90	A07480CC		194,00	Z07KMF		94,00
										A07480DH		314,00			
										A07480DP		394,00			
										A07480DV		434,00			
													Z13KMF	128,00	
CLASE GL (W-164)		06-2006 hasta 11-2012	SI	SI	NO	NO	60-90 minutos (+-)	3.500	140	A07498CC		243,00	Z07KMF		94,00
										A07498DH		353,00			
										A07498DP		433,00			
										A07498DV		473,00			
													Z13KMF	128,00	
CLASE GLA (X-156) <i>(Consultar AMG)</i>		01-2014 hasta cambio de modelo	SI	NO	/	NO	45-60 minutos (+-)	2.000	95	A07500CC		183,00	Z07KMF		94,00
										A07500DH		293,00			
										A07500DP		373,00			
										A07500DV		413,00			
													Z13KMF	128,00	
CLASE GLK (X-204)		01-2008 hasta cambio de modelo	SI	SI	SI	NO	60-90 minutos (+-)	2.400	100	A07493CC		225,00	Z07KMF		94,00
										A07493DH		335,00			
										A07493DP		415,00			
										A07493DV		455,00			
													Z13KMF	128,00	
CLASE M (W-163)		01-1998 hasta 06-2005	SI	NO	/	NO	30-60 minutos (+-)	3.500	135	A07470CC		188,00	Z07KMF		94,00
										A07470DH		298,00			
													Z13KMF	128,00	
CLASE M (W-164 + 166) <i>(Especificar chasis)</i>		07-2005 hasta cambio de modelo	SI	NO	/	NO	60-90 minutos (+-)	3.500	140	A07492CC		240,00	Z07KMF		94,00
										A07492DH		350,00			
										A07492DP		430,00			
										A07492DV		470,00			
													Z13KMF	128,00	
CLASE R (W-251)		01-2006 hasta cambio de modelo	SI	SI	NO	NO	60-90 minutos (+-)	2.200	90	A07486DP		420,00	Z07KMF		94,00
										A07486DV		460,00			
													Z13KMF	128,00	
SPRINTER		01-1995 hasta 12-2005	NO	NO	/	NO	30-60 minutos (+-)	3.000	100	A07475BF		214,00	Z07KBA		13,00
										A07475BP		314,00			
										A07503CC		214,00			
										A07503DH		324,00			
													Z13KBP	39,00	
SPRINTER		01-2006 hasta cambio de modelo	NO	NO	/	NO	30-60 minutos (+-)	3.000	100	A07485BF		214,00	Z07KMF		94,00
										A07485BP		314,00			
										A07504CC		214,00			
										A07504DH		324,00			
													Z13KMF	128,00	
SPRINTER CHASIS CABINA		01-2006 hasta cambio de modelo	NO	NO	/	NO	60-90 minutos (+-)	3.000	100	A07487BF		214,00	Z07KMF		94,00
										A07487BP		314,00			
													Z13KMF	128,00	
Vaneo		02-2002 hasta cambio de modelo	NO	S/M	/	NO	30-60 minutos (+-)	800	50	A07479CC		188,00	Z07KBA		13,00
										A07479DH		298,00			
													Z13KBP	39,00	

MERCEDES		BOLAS C. CISNE CC - DES. HORIZ. DH - DES. VERT. DP + DV - B. FIJA BF- B. PAS. BP										CONEX. ELEC. 7/13 P.			
VITO + CLASSE V + 4x4 (638)		03-1996 hasta 09-2003	SI	SI	NO	NO	30-60 minutos (+-)	2.600	80	A07474CC		199,00	Z07KBA		13,00
										A07474DH		309,00	Z13KBP		39,00
VIANO + VITO + CLASSE V + 4x4 (W-639)		10-2003 hasta 09-2014	NO	S/M	NO	NO	30-60 minutos (+-)	2.600	100	A07481CC		195,00	Z07KMF		94,00
										A07481DH		305,00	Z13KMF		128,00
VIANO + VITO + CLASSE V + 4x4 (W-447)		10-2014 hasta cambio de modelo	NO	S/M	NO	NO	30-60 minutos (+-)	2.600	100	A07505CC		195,00	Z07KMF		94,00
										A07505DH		305,00	Z13KMF		128,00

OBSERVACIONES: modelos Mercedes

MINI		BOLAS C. CISNE CC - DES. HORIZ. DH - DES. VERT. DP + DV - B. FIJA BF- B. PAS. BP										CONEX. ELEC. 7/13 P.			
CLUBMAN (R55)		01-2007 hasta cambio de modelo	SI	NO	/	NO	60-90 minutos (+-)	1.000	50	A07653DH		485,00	Z07KMF		94,00
													Z13KMF		128,00
COUNTRYMAN (R60) (No countryman S)		09-2010 hasta cambio de modelo	SI	SI	NO	NO	60-90 minutos (+-)	1.200	75	A07651CC		220,00	Z07KMF		94,00
										A07651DH		330,00			
										A07651DP		410,00	Z13KMF		128,00
										A07651DV		450,00			
NEW MINI R50/R56 (No Cooper S/R53) (No tubo escape central)		01-2001 hasta 12-2011	SI	SI	NO	NO	60-90 minutos (+-)	800	75	A07652DH		485,00	Z07KMF		94,00
													Z13KMF		128,00
ONE + COOPER 5 Puertas (Bola CC tapa luz antiniebla)		01-2014 hasta cambio de modelo	SI	SI	NO	NO	60-90 minutos (+-)	1.200	75	A07655DH		300,00	Z07KMF		94,00
										A07655DP		380,00	Z13KMF		128,00
										A07655DV		420,00			
PACEMAN		01-2013 hasta cambio de modelo	SI	SI	NO	NO	60-90 minutos (+-)	1.200	75	A07654CC		220,00	Z07KMF		94,00
										A07654DH		330,00			
										A07654DP		410,00	Z13KMF		128,00
										A07654DV		450,00			

OBSERVACIONES: modelos Mini

Importante: Compruebe que el vehículo para el cual consulta el enganche tiene masa máxima remolcable (MMR), asegúrese que el enganche seleccionado corresponde al vehículo en el cual desea instalarlo, puede haber cambios de modelos o coincidir con fechas de principio o fin de fabricación del vehículo.

MITSUBISHI		BOLAS C. CISNE CC - DES. HORIZ. DH - DES. VERT. DP + DV - B. FIJA BF- B. PAS. BP											CONEX. ELEC. 7/13 P.		
ASX		01-2010 hasta cambio de modelo	NO	SI	NO	NO	60-90 minutos (+-)	1.500	100	A07707CC		184,00	Z07KMF		94,00
										A07707DH		294,00	Z13KMF		128,00
IO + PININ		10-1999 hasta cambio de modelo	NO	NO	/	NO	60-90 minutos (+-)	1.500	75	A07713CC		198,00	Z07KBA		13,00
										A07713DH		308,00	Z13KBP		39,00
MONTERO L-200		01-1996 hasta 12-2009	SI	NO	/	NO	60-90 minutos (+-)	2.800	120	A07703CC		208,00	Z07KBA		13,00
										A07703DH		318,00	Z13KBP		39,00
MONTERO L-200		01-2010 hasta cambio de modelo	SI	NO	/	NO	60-90 minutos (+-)	2.800	120	A07736CC		225,00	Z07KMF		94,00
										A07736DH		335,00	Z13KMF		128,00
MONTERO + PAJERO SPORT		11-1998 hasta cambio de modelo	NO	NO	/	NO	30-60 minutos (+-)	2.800	100	A07705CC		185,00	Z07KMF		94,00
										A07705DH		295,00	Z13KMF		128,00
MONTERO PAJERO 3-5 Puertas		01-1990 hasta 03-2000	NO	NO	/	NO	30-60 minutos (+-)	3.500	100	A07701BF		195,00	Z07KBA		13,00
										A07701BP		295,00			
										A07738CC		195,00	Z13KBP		39,00
										A07738DH		305,00			
MONTERO + PAJERO 3-5 Puertas SHAER SELEC II (CK + BK)		04-2000 hasta 12-2005	NO	S/M	/	NO	60-90 minutos (+-)	3.500	115	A07706CC		208,00	Z07KBA		13,00
										A07706DH		318,00	Z13KBP		39,00
MONTERO PAJERO 3-5 Puertas (CK + BK)		01-2006 hasta cambio de modelo	NO	S/M	/	NO	60-90 minutos (+-)	3.500	115	A07739CC		208,00	Z07KMF		94,00
										A07739DH		318,00	Z13KMF		128,00
OULANDER		01-2007 hasta 08-2012	NO	S/M	NO	NO	60-90 minutos (+-)	1.600	110	A07734DP		400,00	Z07KMF		94,00
										A07734DV		440,00	Z13KMF		128,00
OULANDER		09-2012 hasta cambio de modelo	SI	SI	S/M	NO	30-60 minutos (+-)	2.500	100	A07737CC		182,00	Z07KMF		94,00
										A07737DH		292,00			
										A07737DP		372,00	Z13KMF		128,00
										A07737DV		412,00			
SPACE STAR		01-1998 hasta cambio de modelo	SI	SI	NO	NO	90 minutos (+-)	1.100	75	A07711CC		240,00	Z07KBA		13,00
										A07711DH		350,00	Z13KBP		39,00

OBSERVACIONES: modelos Mitsubishi

NISSAN		BOLAS C. CISNE CC - DES. HORIZ. DH - DES. VERT. DP + DV - B. FIJA BF- B. PAS. BP											CONEX. ELEC. 7/13 P.		
ALMERA 3-5 Puertas (N15)		08-1995 hasta 02-2000	SI	NO	/	NO	30-60 minutos (+-)	1.400	70	A08124CC		176,00	Z07KBA		13,00
										A08124DH		286,00	Z13KBP		39,00
ALMERA 3-5 Puertas (N16)		03-2000 hasta cambio de modelo	SI	SI	NO	NO	30-60 minutos (+-)	1.400	70	A08130CC		179,00	Z07KBA		13,00
										A08130DH		289,00	Z13KBP		39,00

NISSAN		BOLAS C. CISNE CC - DES. HORIZ. DH - DES. VERT. DP + DV - B. FIJABF- B. PAS. BP										CONEX. ELEC. 7/13 P.			
ALMERA 4 Puertas (N15)		08-1995 hasta 02-2000	SI	NO	/	NO	30-60 minutos (+-)	1.600	75	A08125CC		179,00	Z07KBA	*	13,00
										A08125DH		289,00	Z13KBP		39,00
ALMERA 4 Puertas (N16)		03-2000 hasta cambio de modelo	SI	SI	NO	NO	30-60 minutos (+-)	1.600	75	A08131CC		179,00	Z07KBA	*	13,00
										A08131DH		289,00	Z13KBP		39,00
ALMERA TINO		06-2000 hasta cambio de modelo	SI	SI	NO	NO	30-60 minutos (+-)	1.300	75	A08132CC		182,00	Z07KBA	*	13,00
										A08132DH		292,00	Z13KBP		39,00
ATLEON + NT 500		01-1999 hasta cambio de modelo	SI	NO	/	NO	30-60 minutos (+-)	3.500	125	A08148BF		225,00	Z07KBA	*	13,00
										A08148BP		325,00	Z13KBP		39,00
CABSTAR + NT 400		01-1999 hasta cambio de modelo	NO	NO	/	NO	30-60 minutos (+-)	3.500	125	A08146BF		209,00	Z07KBA	*	13,00
										A08146BP		309,00	Z13KBP		39,00
INTERSTAR		10-2001 hasta cambio de modelo	NO	NO	/	NO	30-60 minutos (+-)	2.800	100	A08145BF		209,00	Z07KBA	*	13,00
										A08145BP		309,00			
										A08168CC		209,00	Z13KBP		39,00
										A08168DH		319,00			
JUKE 2WD (F15) (No 4WD/4x4) (Bola CC tapa luz antiniebla)		01-2010 hasta cambio de modelo	SI	NO	/	NO	60-90 minutos (+-)	1.500	75	A08161DH		308,00	Z07KMF	⚡	94,00
													Z13KMF		128,00
KUBISTAR		01-2003 hasta cambio de modelo	NO	NO	/	NO	30-60 minutos (+-)	1.350	70	A08143CC		170,00	Z07KBA	*	13,00
										A08143DH		280,00	Z13KBP		39,00
MICRA (K12E)		01-2003 hasta 12-2010	SI	NO	/	NO	30-60 minutos (+-)	900	50	A08149CC		167,00	Z07KBA	*	13,00
										A08149DH		277,00	Z13KBP		39,00
MURANO (Z50 + Z51)		11-2004 hasta cambio de modelo	NO	NO	/	NO	60-90 minutos (+-)	1.700	100	A08152CC		190,00	Z07KMF	⚡	94,00
										A08152DH		300,00	Z13KMF		128,00
NAVARA 4x4 (D21)		01-1999 hasta 01-2002	SI	NO	/	NO	30-60 minutos (+-)	2.800	100	A08135CC		206,00	Z07KBA	*	13,00
										A08135DH		316,00	Z13KBP		39,00
NAVARA 4x4 (D22)		02-2002 hasta 07-2005	SI	NO	/	NO	30-60 minutos (+-)	3.000	115	A08144CC		206,00	Z07KBA	*	13,00
										A08144DH		316,00	Z13KBP		39,00
NAVARA 4x4 (D40)		08-2005 hasta cambio de modelo	NO	NO	/	NO	30-60 minutos (+-)	3.500	150	A08051BF		206,00	Z07KBA	*	13,00
										A08051BP		316,00	Z13KBP		39,00
NAVARA 4x4 (D40) (sin parachoques con barra antiem.)		08-2005 hasta cambio de modelo	NO	NO	/	NO	30-60 minutos (+-)	3.500	150	A08157CC		206,00	Z07KBA	*	13,00
										A08157DH		316,00	Z13KBP		39,00
NOTE (E11)		03-2005 hasta 04-2013	SI	SI	NO	NO	30-60 minutos (+-)	1.100	70	A08055CC		165,00	Z07KBA	*	13,00
										A08055DH		276,00	Z13KBP		39,00
NOTE		05-2013 hasta cambio de modelo	SI	SI	S/M	NO	30-60 minutos (+-)	1.100	75	A08162CC		165,00	Z07KMF	⚡	94,00
										A08162DH		276,00	Z13KMF		128,00
NP 300		01-2008 hasta cambio de modelo	SI	NO	/	NO	30-60 minutos (+-)	3.000	100	A08160CC		175,00	Z07KBA	*	13,00
										A08160DH		285,00	Z13KBP		39,00
NV 200 + EVALIA		10-2009 hasta cambio de modelo	SI	SI	NO	NO	30-60 minutos (+-)	1.250	80	A08158CC		175,00	Z07KMF	⚡	94,00
										A08158DH		285,00	Z13KMF		128,00

Importante: Compruebe que el vehículo para el cual consulta el enganche tiene masa máxima remolcable (MMR), asegúrese que el enganche seleccionado corresponde al vehículo en el cual desea instalarlo, puede haber cambios de modelos o coincidir con fechas de principio o fin de fabricación del vehículo.

NISSAN		BOLAS C. CISNE CC - DES. HORIZ. DH - DES. VERT. DP + DV - B. FIJA BF- B. PAS. BP											CONEX. ELEC. 7/13 P.		
NV 400		04-2010 hasta cambio de modelo	NO	NO	/	NO	60-90 minutos (+-)	3.000	140	A08159BF		232,00	Z07KBA		13,00
										A08159BP		332,00	Z13KBP		39,00
PATHFINDER (R50 + R51)		02-2005 hasta cambio de modelo	NO	NO	/	NO	60-90 minutos (+-)	3.500	120	A08050BF		145,00	Z07KBA		13,00
										A08050BP		245,00			
										A08067CC		145,00	Z13KBP		39,00
										A08067DH		255,00			
PATROL		01-1980 hasta cambio de modelo	NO	NO	/	NO	60-90 minutos (+-)	3.500	115	A08036BF		225,00	Z07KBA		13,00
										A08036BP		325,00	Z13KBP		39,00
PATROL GR (Y61)		01-1998 hasta cambio de modelo	NO	NO	/	NO	60-90 minutos (+-)	3.500	115	A08004CC		194,00	Z07KBA		13,00
										A08004DH		304,00	Z13KBP		39,00
PICK-UP (4X2)		01-1999 hasta 02-2002	SI	NO	/	NO	60-90 minutos (+-)	3.500	100	A08134CC		195,00	Z07KBA		13,00
										A08134DH		305,00	Z13KBP		39,00
PIXO (UA0)		01-2009 hasta cambio de modelo	NO	SI	NO	NO	60-90 minutos (+-)	650	50	A08156CC		189,00	Z07KMF		94,00
										A08156DH		299,00	Z13KMF		128,00
PRIMASTAR		09-2003 hasta cambio de modelo	NO	NO	/	NO	60-90 minutos (+-)	2.500	100	A08147BF		190,00	Z07KBA		13,00
										A08147BP		290,00			
										A08169CC		190,00	Z13KBP		39,00
										A08169DH		300,00			
PRIMERA 4-5 Puertas (P11)		10-1996 hasta 08-1999	SI	SI	NO	NO	60-90 minutos (+-)	1.400	75	A08035CC		200,00	Z07KBA		13,00
										A08035DH		310,00	Z13KBP		39,00
PRIMERA 4-5 Puertas (P11-144)		09-1999 hasta 01-2002	SI	SI	NO	NO	60-90 minutos (+-)	1.400	75	A08036CC		200,00	Z07KBA		13,00
										A08036DH		310,00	Z13KBP		39,00
PRIMERA 4-5 Puertas (P12)		02-2002 hasta cambio de modelo	SI	SI	NO	NO	60-90 minutos (+-)	1.400	75	A08141CC		198,00	Z07KBA		13,00
										A08141DH		308,00	Z13KBP		39,00
PRIMERA BREAK (P11)		09-1999 hasta 01-2002	SI	SI	NO	NO	60-90 minutos (+-)	1.500	75	A08037CC		235,00	Z07KBA		13,00
										A08037DH		345,00	Z13KBP		39,00
PRIMERA BREAK (P12)		02-2002 hasta cambio de modelo	SI	SI	NO	NO	60-90 minutos (+-)	1.400	75	A08142CC		235,00	Z07KBA		13,00
										A08142DH		345,00	Z13KBP		39,00
PULSAR		06-2014 hasta cambio de modelo	SI	SI	NO	NO	60-90 minutos (+-)	1.500	75	A08170CC		176,00	Z07KMF		94,00
										A08170DH		286,00			
										A081570DP		366,00	Z13KMF		128,00
										A08170DV		406,00			
QASHQAI I + 2 + 3 (J10)		02-2006 hasta 12-2008	SI	SI	NO	NO	60-90 minutos (+-)	1.700	80	A08150CC		188,00	Z07KBA		13,00
										A08150DH		298,00			
										A08150DP		378,00	Z13KBP		39,00
										A08150DV		418,00			
QASHQAI I + 2 + 3 (J10)		01-2009 hasta cambio de modelo	SI	SI	NO	NO	60-90 minutos (+-)	1.700	80	A08164CC		188,00	Z07KMF		94,00
										A08164DH		298,00			
										A08164DP		378,00	Z13KMF		128,00
										A08164DV		418,00			

NISSAN		BOLAS C. CISNE CC - DES. HORIZ. DH - DES. VERT. DP + DV - B. FIJA BF- B. PAS. BP											CONEX. ELEC. 7/13 P.		
SERENA (Diesel)		01-1996 hasta cambio de modelo	NO	NO	/	NO	60-90 minutos (+-)	1.700	75	A08137CC		225,00	Z07KBA		13,00
										A08137DH		335,00	Z13KBP		39,00
TERRANO II		01-1993 hasta cambio de modelo	NO	NO	/	NO	30-60 minutos (+-)	3.000	100	A08001BF		165,00	Z07KBA		13,00
										A08001BP		265,00			
										A08066CC		165,00	Z13KBP		39,00
										A08066DH		275,00			
TIIDA 3-5 Puertas		01-2008 hasta cambio de modelo	SI	SI	NO	NO	30-60 minutos (+-)	1.500	75	A08155CC		220,00	Z07KMF		94,00
										A08155DH		330,00	Z13KMF		128,00
VANETTE E		01-1996 hasta cambio de modelo	NO	NO	/	NO	60-90 minutos (+-)	1.700	75	A08138CC		225,00	Z07KBA		13,00
										A08138DH		335,00	Z13KBP		39,00
VANETTE CARGO		01-1996 hasta cambio de modelo	NO	NO	/	NO	60-90 minutos (+-)	1.700	75	A08139CC		225,00	Z07KBA		13,00
										A08139DH		335,00	Z13KBP		39,00
X-TRAIL (T30)		01-2002 hasta 07-2007	SI	SI	SI	NO	30-60 minutos (+-)	2.000	100	A08140CC		194,00	Z07KBA		13,00
										A08140DH		304,00	Z13KBP		39,00
X-TRAIL (T31)		08-2007 hasta 10-2014	SI	SI	SI	NO	30-60 minutos (+-)	2.100	100	A08151CC		195,00	Z07KMF		94,00
										A08151DH		305,00			
										A08151DP		385,00	Z13KMF		128,00
										A08151DV		425,00			
X-TRAIL (T32)		11-2014 hasta cambio de modelo	SI	SI	SI	NO	30-60 minutos (+-)	2.200	100	A08163DH		310,00	Z07KMF		94,00
										A08163DP		390,00			
										A08163DV		430,00	Z13KMF		

OBSERVACIONES: modelos Nissan

OPEL		BOLAS C. CISNE CC - DES. HORIZ. DH - DES. VERT. DP + DV - B. FIJA BF- B. PAS. BP											CONEX. ELEC. 7/13 P.		
AGILA		04-2000 hasta 10-2002	NO	NO	/	SI	30-60 minutos (+-)	600	50	A08418CC		225,00	Z07KBA		13,00
										A08418DH		335,00	Z13KBP		39,00
AGILA (Mod. EcoFLEX ver MMR)		01-2008 hasta cambio de modelo	NO	NO	/	SI	30-60 minutos (+-)	1.100	60	A08433CC		225,00	Z07KMF		94,00
										A08433DH		335,00			
										A08433DP		415,00	Z13KMF		128,00
										A08433DV		455,00			

Importante: Compruebe que el vehículo para el cual consulta el enganche tiene masa máxima remolcable (MMR), asegúrese que el enganche seleccionado corresponde al vehículo en el cual desea instalarlo, puede haber cambios de modelos o coincidir con fechas de principio o fin de fabricación del vehículo.

OPEL		BOLAS C. CISNE CC - DES. HORIZ. DH - DES. VERT. DP + DV - B. FIJA BF- B. PAS. BP										CONEX. ELEC. 7/13 P.			
ANTARA (No mod. Flex-Fix)		10-2006 hasta cambio de modelo	SI	SI	S/M	NO	30-60 minutos (+-)	2.400	100	A08432CC		207,00	Z07KMF		94,00
										A08432DH		317,00			
										A08432DP		387,00			
										A08432DV		427,00			
ASTRA F CARAVAN		01-1991 hasta 03-1998	SI	NO	/	SI	60-90 minutos (+-)	1.300	75	A08401CC		225,00	Z07KBA		13,00
										A08401DH		335,00	Z13KBP		39,00
ASTRA G 3-4-5 Puertas + COUPE (Ver MMR)		01-1998 hasta 02-2004	NO	NO	/	SI	30-60 minutos (+-)	1.300	75	A08403CC		167,00	Z07KBA		13,00
										A08403DH		277,00	Z13KBP		39,00
ASTRA G CARAVAN		05-1998 hasta 02-2004	NO	NO	/	SI	30-60 minutos (+-)	1.300	75	A08402CC		184,00	Z07KBA		13,00
										A08402DH		294,00	Z13KBP		39,00
ASTRA H 3-5 Puertas + GTC (Mod. OPC ver MMR)		03-2004 hasta 10-2009	NO	SI	NO	SI	30-60 minutos (+-)	1.650	75	A08450CC		178,00	Z07KMF		94,00
										A08450DH		288,00	Z13KMF		128,00
ASTRA H 4 Puertas (Mod. OPC ver MMR)		06-2008 hasta cambio de modelo	NO	NO	/	SI	30-60 minutos (+-)	1.650	75	A08451CC		169,00	Z07KMF		94,00
										A08451DH		279,00			
										A08451DP		359,00			
										A08451DV		399,00			
ASTRA H CARAVAN (Mod. OPC ver MMR)		10-2004 hasta 11-2010	SI	NO	/	SI	30-60 minutos (+-)	1.650	75	A08427CC		175,00	Z07KMF		94,00
										A08427DH		285,00	Z13KMF		128,00
ASTRA J 5 Puertas + GTC (Mod. OPC ver MMR)		11-2009 hasta cambio de modelo	SI	SI	NO	NO	60-90 minutos (+-)	2.000	80	A08490CC		199,00	Z07KMF		94,00
										A08490DH		309,00			
										A08490DP		389,00			
										A08490DV		429,00			
ASTRA J 4 Puertas (Mod. OPC ver MMR)		10-2012 hasta cambio de modelo	SI	SI	NO	NO	60-90 minutos (+-)	2.000	80	A08502CC		183,00	Z07KMF		94,00
										A08502DH		293,00			
										A08502DP		373,00			
										A08502DV		413,00			
ASTRA J SPORT TOURER (Mod. OPC ver MMR)		12-2010 hasta cambio de modelo	SI	SI	NO	NO	30-60 minutos (+-)	2.000	90	A08494CC		185,00	Z07KMF		94,00
										A08494DH		295,00			
										A08494DP		375,00			
										A08494DV		415,00			
CORSA COMBO B (Bola CC tapa matrícula)		01-1994 hasta 08-2001	NO	NO	/	SI	30-60 minutos (+-)	1.200	75	A08413DH		304,00	Z07KBA		13,00
CORSA COMBO C		09-2001 hasta 02-2012	SI	SI	NO	SI	60-90 minutos (+-)	1.500	75	A08423CC		193,00	Z07KMF		94,00
										A08423DH		313,00	Z13KMF		128,00
CORSA COMBO D + COMBO TOUR (Ver MMR)		03-2012 hasta cambio de modelo	SI	SI	NO	NO	60-90 minutos (+-)	1.600	100	A08495CC		178,00	Z07KMF		94,00
										A08495DH		288,00	Z13KMF		128,00
CORSA B 3-5 Puertas		09-1993 hasta 09-2000	SI	SI	NO	SI	30-60 minutos (+-)	1.000	60	A08400CC		185,00	Z07KBA		13,00
										A08400DH		295,00	Z13KBP		39,00
CORSA C 3-5 Puertas		10-2000 hasta 10-2006	SI	SI	NO	SI	30-60 minutos (+-)	1.000	60	A08415CC		176,00	Z07KBA		13,00
										A08415DH		286,00	Z13KBP		39,00

OPEL		BOLAS C. CISNE CC - DES. HORIZ. DH - DES. VERT. DP + DV - B. FIJA BF- B. PAS. BP										CONEX. ELEC. 7/13 P.			
CORSA D 3-5 Puertas (No OPC + mod. Flex-fix)		11-2006 hasta 12-2014	SI	SI	S/M	SI	30-60 minutos (+-)	1.300	60	A08431CC		166,00	Z07KMF		94,00
										A08431DH		276,00			
										A08431DP		356,00			
										A08431DV		396,00			
CORSA E 3-5 Puertas (No OPC + mod. Flex-fix)		01-2015 hasta cambio de modelo	SI	SI	NO	SI	30-60 minutos (+-)	1.000	60	A08501CC		166,00	Z07KMF		94,00
										A08501DH		276,00			
										A08501DP		356,00			
										A08501DV		396,00			
FRONTERA A 3-5 Puertas (Consultar mod. sop. rueda recam. porton)		01-1992 hasta 09-1998	NO	NO	/	NO	30-60 minutos (+-)	3.000	100	A08409CC		183,00	Z07KBA		13,00
										A08409DH		293,00	Z13KBP		39,00
FRONTERA B 3-5 Puertas		10-1998 hasta cambio de modelo	NO	NO	/	NO	30-60 minutos (+-)	3.000	100	A08410CC		183,00	Z07KBA		13,00
										A08410DH		293,00	Z13KBP		39,00
INSIGNIA + SPORT TOURER + 4x4 (No OPC - mod. Flex-Fix ver MMR)		01-2009 hasta cambio de modelo	SI	SI	S/M	NO	60-90 minutos (+-)	2.000	90	A08489CC		199,00	Z07KMF		94,00
										A08489DH		309,00			
										A08489DP		389,00			
										A08489DV		429,00	Z13KMF		128,00
MERIVA A (Bola CC tapa matrícula)		05-2003 hasta 04-2009	SI	SI	SI	SI	30-60 minutos (+-)	1.200	70	A08424DH		295,00	Z07KBA		13,00
MERIVA B (Mod. Flex-Fix)		05-2010 hasta cambio de modelo	SI	NO	/	NO	30-60 minutos (+-)	1.500	75	A08491CC		186,00	Z07KMF		94,00
										A08491DH		296,00	Z13KMF		128,00
MOKKA		10-2012 hasta cambio de modelo	SI	SI	S/M	NO	60-90 minutos (+-)	1.500	80	A08497CC		181,00	Z07KMF		94,00
										A08497DH		291,00			
										A08497DP		371,00			
										A08497DV		411,00			
MONTERREY		10-1998 hasta 03-2010	NO	NO	/	NO	30-60 minutos (+-)	3.500	115	A08411CC		219,00	Z07KBA		13,00
										A08411DH		329,00	Z13KBP		39,00
MOVANO A		10-1998 hasta 03-2010	NO	NO	/	SI	60-90 minutos (+-)	2.800	100	A08412BF		210,00	Z07KBA		13,00
										A08412BP		310,00			
										A08498CC		210,00			
										A08498DH		320,00			
MOVANO B		04-2010 hasta cambio de modelo	NO	NO	/	NO	30-60 minutos (+-)	3.000	100	A08493BF		235,00	Z07KMF		94,00
										A08493BP		335,00	Z13KMF		128,00
SIGNUM		05-2003 hasta cambio de modelo	NO	SI	NO	SI	30-60 minutos (+-)	1.700	75	A08425CC		220,00	Z07KMF		94,00
										A08425DH		330,00	Z13KMF		128,00
VECTRA B 4-5 Puertas		01-1995 hasta 04-2002	NO	NO	/	SI	30-60 minutos (+-)	1.500	75	A08406CC		203,00	Z07KBA		13,00
										A08406DH		313,00	Z13KBP		39,00
VECTRA B CARAVAN		01-1995 hasta 04-2002	NO	NO	/	SI	30-60 minutos (+-)	1.500	75	A08407CC		203,00	Z07KBA		13,00
										A08407DH		313,00	Z13KBP		39,00

Importante: Compruebe que el vehículo para el cual consulta el enganche tiene masa máxima remolcable (MMR), asegúrese que el enganche seleccionado corresponde al vehículo en el cual desea instalarlo, puede haber cambios de modelos o coincidir con fechas de principio o fin de fabricación del vehículo.

OPEL		BOLAS C. CISNE CC - DES. HORIZ. DH - DES. VERT. DP + DV - B. FIJA BF- B. PAS. BP											CONEX. ELEC. 7/13 P.		
VECTRA C 4-5 Puertas (Mod. OPC ver MMR)		05-2002 hasta cambio de modelo	SI	NO	/	SI	30-60 minutos (+-)	1.800	90	A08422CC		228,00	Z07KMF		94,00
										A08422DH		338,00	Z13KMF		128,00
VECTRA C CARAVAN (Mod. OPC ver MMR)		05-2002 hasta cambio de modelo	SI	NO	/	SI	30-60 minutos (+-)	1.800	80	A08448CC		250,00	Z07KMF		94,00
										A08448DH		360,00	Z13KMF		128,00
VIVARO		12-2001 hasta 10-2014	NO	NO	/	NO	30-60 minutos (+-)	2.800	100	A08419BF		190,00	Z07KBA		13,00
										A08419BP		290,00			
										A08499CC		190,00	Z13KBP		39,00
										A08499DH		300,00			
VIVARO		11-2014 hasta cambio de modelo	NO	NO	/	NO	30-60 minutos (+-)	2.000	110	A08500BF		190,00	Z07KMF		94,00
										A08500BP		290,00	Z13KMF		128,00
ZAFIRA A		05-1999 hasta 06-2005	SI	NO	/	SI	30-60 minutos (+-)	1.500	70	A08414CC		173,00	Z07KBA		13,00
										A08414DH		283,00	Z13KBP		39,00
ZAFIRA B (Mod. OPC ver MMR)		07-2005 hasta cambio de modelo	SI	NO	/	SI	30-60 minutos (+-)	1.800	75	A08430CC		176,00	Z07KMF		94,00
										A08430DH		286,00	Z13KMF		128,00
ZAFIRA C SPORT TOURER (Mod. OPC ver MMR)		01-2012 hasta cambio de modelo	SI	SI	NO	SI	60-90 minutos (+-)	1.600	80	A08496CC		184,00	Z07KMF		94,00
										A08496DH		294,00			
										A08496DP		374,00	Z13KMF		128,00
										A08496DV		414,00			

OBSERVACIONES: modelos Opel

PEUGEOT		BOLAS C. CISNE CC - DES. HORIZ. DH - DES. VERT. DP + DV - B. FIJA BF- B. PAS. BP											CONEX. ELEC. 7/13 P.		
106		04-1996 hasta cambio de modelo	NO	S/M	/	NO	30-60 minutos (+-)	700	50	A08901CC		165,00	Z07KBA		13,00
										A08901DH		275,00	Z13KBP		39,00
205 (Bola CC tapa matrícula)		02-1983 hasta 12-1998	NO	NO	/	NO	30-60 minutos (+-)	900	50	A08902DH		325,00	Z07KBA		13,00
													Z13KBP		39,00
206 (Bola CC tapa luz antiniebla)		01-1998 hasta 12-2008	NO	SI	SI	NO	30-60 minutos (+-)	1.000	60	A08903CC		176,00	Z07KBA		13,00
										A08903DH		286,00	Z13KBP		39,00
206 XS + CC + SPORT (Bola CC tapa luz antiniebla)		01-1998 hasta 12-2008	NO	SI	NO	NO	30-60 minutos (+-)	1.000	60	A08926CC		187,00	Z07KBA		13,00
										A08926DH		297,00	Z13KBP		39,00
206 BREAK + SW (Bola CC tapa luz antiniebla)		06-2002 hasta 12-2007	NO	NO	/	NO	30-60 minutos (+-)	1.000	60	A08929CC		187,00	Z07KBA		13,00
										A08929DH		297,00	Z13KBP		39,00
207		03-2006 hasta cambio de modelo	NO	SI	NO	NO	30-60 minutos (+-)	1.000	50	A08936CC		175,00	Z07KMF		94,00
										A08936DH		285,00	Z13KMF		128,00

PEUGEOT		BOLAS C. CISNE CC - DES. HORIZ. DH - DES. VERT. DP + DV - B. FIJA BF- B. PAS. BP										CONEX. ELEC. 7/13 P.			
207 CC (Coupe + Cabrio)		03-2006 hasta cambio de modelo	NO	SI	NO	NO	60-90 minutos (+-)	1.400	70	A08947CC		175,00	Z07KMF		94,00
										A08947DH		285,00			
										A08947DP		365,00			
										A08947DV		405,00			
207 SW + OUTDOOR		07-2007 hasta cambio de modelo	SI	NO	/	NO	30-60 minutos (+-)	1.400	75	A08940CC		233,00	Z07KMF		94,00
										A08940DH		343,00			
										A08940DP		423,00			
										A08940DV		463,00			
208 (No híbrido)		01-2012 hasta cambio de modelo	NO	NO	/	NO	30-60 minutos (+-)	1.350	70	A08952CC		170,00	Z07KMF		94,00
										A08952DH		280,00			
										A08952DP		360,00			
										A08952DV		400,00			
306 - 3-5 Puertas		02-1993 hasta 02-2002	SI	NO	/	NO	30-60 minutos (+-)	1.300	60	A08904CC		177,00	Z07KBA		13,00
										A08904DH		287,00			
306 - 4 Puertas		02-1993 hasta 02-2002	SI	NO	/	NO	30-60 minutos (+-)	1.200	60	A08905CC		180,00	Z07KBA		13,00
										A08905DH		290,00			
306 BREAK		02-1993 hasta 02-2002	SI	NO	/	NO	30-60 minutos (+-)	1.500	60	A08906CC		180,00	Z07KBA		13,00
										A08906DH		290,00			
307 CC (Coupe + Cabrio)		02-2003 hasta cambio de modelo	SI	NO	/	NO	30-60 minutos (+-)	1.400	75	A08938CC		315,00	Z07KMF		94,00
										A08938DH		425,00			
										A08938DP		505,00			
										A08938DV		545,00			
307 - 3-5 Puertas		04-2001 hasta 12-2004	NO	NO	/	NO	30-60 minutos (+-)	1.400	75	A08907CC		179,00	Z07KBA		13,00
										A08907DH		289,00			
										A08907DP		369,00			
										A08907DV		409,00			
307 - 3-5 Puertas		01-2005 hasta cambio de modelo	NO	NO	/	NO	30-60 minutos (+-)	1.400	75	A08957CC		179,00	Z07KMF		94,00
										A08957DH		289,00			
										A08957DP		369,00			
										A08957DV		409,00			
307 SW		04-2001 hasta 12-2004	NO	NO	/	NO	30-60 minutos (+-)	1.500	80	A08930CC		186,00	Z07KBA		13,00
										A08930DH		296,00			
										A08930DP		376,00			
										A08930DV		416,00			
307 SW		01-2005 hasta cambio de modelo	NO	NO	/	NO	30-60 minutos (+-)	1.500	80	A08958CC		186,00	Z07KMF		94,00
										A08958DH		296,00			
										A08958DP		376,00			
										A08958DV		416,00			

Importante: Compruebe que el vehículo para el cual consulta el enganche tiene masa máxima remolcable (MMR), asegúrese que el enganche seleccionado corresponde al vehículo en el cual desea instalarlo, puede haber cambios de modelos o coincidir con fechas de principio o fin de fabricación del vehículo.

PEUGEOT		BOLAS C. CISNE CC - DES. HORIZ. DH - DES. VERT. DP + DV - B. FIJA BF- B. PAS. BP											CONEX. ELEC. 7/13 P.		
308 - 3-5 Puertas (Mod. Premium bola CC tapa matricula)		01-2007 hasta 08-2013	NO	NO	/	NO	30-60 minutos (+-)	1.800	80	A08941CC		186,00	Z07KMF		94,00
										A08941DH		296,00			
										A08941DP		376,00			
										A08941DV		416,00			
308 - 3-5 Puertas		09-2013 hasta cambio de modelo	NO	SI	NO	NO	30-60 minutos (+-)	1.950	85	A08960CC		180,00	Z07KMF		94,00
										A08960DH		290,00			
										A08960DP		370,00			
										A08960DV		410,00			
308 SW		01-2007 hasta 05-2014	NO	NO	/	NO	30-60 minutos (+-)	1.800	80	A08942CC		186,00	Z07KMF		94,00
										A08942DH		296,00			
										A08942DP		376,00			
										A08942DV		416,00			
308 SW		06-2014 hasta cambio de modelo	NO	SI	NO	NO	30-60 minutos (+-)	1.950	85	A08961CC		188,00	Z07KMF		94,00
										A08961DH		298,00			
										A08961DP		378,00			
										A08961DV		418,00			
406 - 4 Puertas + COUPE		10-1995 hasta 12-2004	NO	NO	/	NO	30-60 minutos (+-)	1.800	75	A08909CC		177,00	Z07KBA		13,00
										A08909DH		287,00			
406 Break		10-1995 hasta 12-2004	NO	NO	/	NO	30-60 minutos (+-)	1.800	75	A08911CC		197,00	Z07KBA		13,00
										A08911DH		317,00			
407 Berlina (No Coupe) (Asta DAM 11556)		01-2004 hasta 08-2008	SI	NO	/	NO	30-60 minutos (+-)	1.700	80	A08932CC		204,00	Z07KMF		94,00
										A08932DH		314,00			
										A08932DP		394,00			
										A08932DV		434,00			
407 Berlina (No Coupe) (Desde DAM 11557) (Bola CC tapa matricula)		09-2008 hasta cambio de modelo	SI	NO	/	NO	30-60 minutos (+-)	1.700	80	A08962DH		315,00	Z07KMF		94,00
										A08962DP		395,00			
										A08962DV		435,00			
407 SW (Break)		01-2004 hasta cambio de modelo	SI	NO	/	NO	30-60 minutos (+-)	1.700	80	A08933CC		203,00	Z07KMF		94,00
										A08933DH		313,00			
										A08933DP		393,00			
										A08933DV		433,00			
508 Berlina (Exepto GT/ Híbrido)		01-2011 hasta cambio de modelo	NO	NO	/	NO	30-60 minutos (+-)	1.700	80	A08950CC		207,00	Z07KMF		94,00
										A08950DH		317,00			
										A08950DP		397,00			
										A08950DV		437,00			
508 SW (Exepto RXH/GT/Híbrido)		01-2011 hasta cambio de modelo	SI	NO	/	NO	30-60 minutos (+-)	1.700	80	A08951CC		207,00	Z07KMF		94,00
										A08951DH		317,00			
										A08951DP		397,00			
										A08951DV		437,00			
605		01-1990 hasta 12-1999	SI	NO	/	NO	60-90 minutos (+-)	1.500	75	A08913CC		235,00	Z07KBA		13,00
										A08913DH		345,00			

PEUGEOT		BOLAS C. CISNE CC - DES. HORIZ. DH - DES. VERT. DP + DV - B. FIJA BF- B. PAS. BP										CONEX. ELEC. 7/13 P.			
607		07-2000 hasta cambio de modelo	NO	NO	/	SI	60-90 minutos (+-)	1.800	75	A08914CC		225,00	Z07KMF		94,00
										A08914DH		345,00			
										A08914DP		425,00			
										A08914DV		465,00			
806		10-1994 hasta 08-2002	NO	NO	/	NO	60-90 minutos (+-)	1.300	80	A08916CC		175,00	Z07KBA		13,00
										A08916DH		285,00	Z13KBP		39,00
807		09-2000 hasta 10-2005	NO	NO	/	NO	30-60 minutos (+-)	1.900	80	A08928CC		190,00	Z07KBA		13,00
										A08928DH		300,00			
										A08928DP		380,00			
										A08928DV		420,00			
807		11-2005 hasta cambio de modelo	NO	NO	/	NO	30-60 minutos (+-)	1.900	80	A08966CC		190,00	Z07KMF		94,00
										A08966DH		300,00			
										A08966DP		380,00			
										A08966DV		420,00			
1007		05-2005 hasta cambio de modelo	NO	NO	/	NO	30-60 minutos (+-)	1.180	60	A08934CC		167,00	Z07KBA		13,00
										A08934DH		277,00			
										A08934DP		357,00			
										A08934DV		397,00			
2008		01-2013 hasta cambio de modelo	NO	NO	/	NO	30-60 minutos (+-)	1.500	75	A08954CC		198,00	Z07KMF		94,00
										A08954DH		308,00			
										A08954DP		388,00			
										A08954DV		428,00			
3008 (Especificar modelo híbrido)		01-2009 hasta cambio de modelo	NO	NO	/	NO	60-90 minutos (+-)	1.500	75	A08948CC		165,00	Z07KMF		94,00
										A08948DH		275,00			
										A08948DP		355,00			
										A08948DV		395,00			
4007		07-2007 hasta cambio de modelo	NO	SI	NO	NO	30-60 minutos (+-)	2.500	100	A08943DP		390,00	Z07KMF		94,00
										A08943DV		430,00	Z13KMF		128,00
4008		03-2012 hasta cambio de modelo	NO	SI	NO	NO	30-60 minutos (+-)	1.650	90	A08853CC		190,00	Z07KMF		94,00
										A08853DH		300,00	Z13KMF		128,00
5008 (No híbrido)		01-2010 hasta cambio de modelo	SI	S/M	/	NO	60-90 minutos (+-)	1.800	75	A02846CC		181,00	Z07KMF		94,00
										A02846DH		291,00			
										A02846DP		371,00			
										A02846DV		411,00			
BIPPER		01-2008 hasta cambio de modelo	NO	NO	/	SI	30-60 minutos (+-)	1.200	75	A08945BF		180,00	Z07KMF		94,00
										A08945BP		280,00			
										A08964CC		180,00			
										A08964DH		290,00			

Importante: Compruebe que el vehículo para el cual consulta el enganche tiene masa máxima remolcable (MMR), asegúrese que el enganche seleccionado corresponde al vehículo en el cual desea instalarlo, puede haber cambios de modelos o coincidir con fechas de principio o fin de fabricación del vehículo.

PORSCHE		BOLAS C. CISNE CC - DES. HORIZ. DH - DES. VERT. DP + DV - B. FIJA BF- B. PAS. BP										CONEX. ELEC. 7/13 P.			
PANAMERA + GTS (No híbrido / turbo)		01-2009 hasta cambio de modelo	SI	NO	/	NO	30-60 minutos (+-)	2.000	85	A09103CC		250,00	Z07KMF		94,00
										A09103DH		360,00			
										A09103DP		440,00			
										A09103DV		480,00			
Z13KMF 128,00															

OBSERVACIONES: modelos Porsche

RENAULT		BOLAS C. CISNE CC - DES. HORIZ. DH - DES. VERT. DP + DV - B. FIJA BF- B. PAS. BP										CONEX. ELEC. 7/13 P.			
CAPTUR		01-2013 hasta cambio de modelo	NO	SI	NO	NO	30-60 minutos (+-)	1.300	75	A09267CC		190,00	Z07KMF		94,00
										A09267DH		300,00			
CLIO I + 16 Valvulas (Mod. Sport ver MMR)		01-1990 hasta 02-199	SI	NO	/	NO	30-60 minutos (+-)	1.200	50	A09210CC		179,00	Z07KBA		13,00
										A09210DH		289,00			
CLIO II + 16 Valvulas (Mod. Sport ver MMR)		03-1998 hasta 09-2005	NO	NO	/	NO	30-60 minutos (+-)	1.200	50	A09211CC		180,00	Z07KBA		13,00
										A09211DH		290,00			
CLIO III (Mod. Sport ver MMR)		10-2005 hasta 10-2012	NO	NO	/	NO	30-60 minutos (+-)	1.300	75	A09247CC		176,00	Z07KBA		13,00
										A09247DH		286,00			
CLIO IV (No Mod. GT / Sport)		11-2012 hasta cambio de modelo	NO	NO	/	NO	30-60 minutos (+-)	1.400	75	A09269CC		176,00	Z07KMF		94,00
										A09269DH		286,00			
CLIO GRAND TOUR (No Mod. GT / Sport)		01-2008 hasta 02-2013	NO	NO	/	NO	30-60 minutos (+-)	1.400	70	A09254CC		187,00	Z07KBA		13,00
										A09254DH		297,00			
CLIO SPORT TOURER (No Mod. GT / Sport)		03-2013 hasta cambio de modelo	NO	NO	/	NO	30-60 minutos (+-)	1.400	75	A09264CC		187,00	Z07KMF		94,00
										A09264DH		297,00			
ESPACE III + GRAN ESPACE (JE)		01-1997 hasta 11-2002	NO	NO	/	NO	30-60 minutos (+-)	1.900	85	A09213BF		205,00	Z07KMF		94,00
										A09213BP		305,00			
ESPACE IV (JK)		12-2002 hasta cambio de modelo	NO	NO	/	NO	30-60 minutos (+-)	2.000	85	A09239CC		210,00	Z07KMF		94,00
										A09239DH		320,00			
EXPRESS + COMBI + PICK-UP		10-1991 hasta cambio de modelo	NO	NO	/	NO	30-60 minutos (+-)	1.300	70	A09230CC		194,00	Z07KBA		13,00
										A09230DH		304,00			
FLUENCE		06-2010 hasta cambio de modelo	SI	SI	/	NO	60-90 minutos (+-)	1.400	75	A09258CC		220,00	Z07KMF		94,00
										A09258DH		230,00			
										A09258DP		410,00			
										A09258DV		450,00			
Z13KMF 128,00															

Importante: Compruebe que el vehículo para el cual consulta el enganche tiene masa máxima remolcable (MMR), asegúrese que el enganche seleccionado corresponde al vehículo en el cual desea instalarlo, puede haber cambios de modelos o coincidir con fechas de principio o fin de fabricación del vehículo.

RENAULT		BOLAS C. CISNE CC - DES. HORIZ. DH - DES. VERT. DP + DV - B. FIJA BF- B. PAS. BP											CONEX. ELEC. 7/13 P.		
GRAN ESPACE IV (JK)		12-2002 hasta cambio de modelo	NO	NO	/	NO	30-60 minutos (+-)	2.000	85	A09245CC		260,00	Z07KMF		94,00
										A09245DH		370,00	Z13KMF		128,00
GRAND MODUS		01-2008 hasta cambio de modelo	NO	NO	/	NO	30-60 minutos (+-)	1.100	60	A09253CC		184,00	Z07KBA		13,00
										A09253DH		294,00	Z13KBP		39,00
KANGOO I (No gran volumen / 4x4)		01-1997 hasta 12-2007	NO	NO	/	NO	30-60 minutos (+-)	1.350	75	A09216CC		173,00	Z07KBA		13,00
										A09216DH		283,00	Z13KBP		39,00
KANGOO I 4x4 + PAMPA (No gran volumen)		01-1997 hasta 12-2007	NO	NO	/	NO	30-60 minutos (+-)	1.350	75	A09275CC		173,00	Z07KBA		13,00
													Z13KBP		39,00
KANGOO II PHASE II ALLROAD (No Be Bop / Express Ccompact)		01-2008 hasta cambio de modelo	NO	NO	/	NO	60-90 minutos (+-)	1.360	70	A09252BF		177,00	Z07KMF		94,00
										A09252BP		277,00			
										A09270CC		177,00	Z13KMF		128,00
										A09270DH		287,00			
KOLEOS		10-2007 hasta cambio de modelo	NO	SI	NO	NO	60-90 minutos (+-)	2.200	75	A09257CC		202,00	Z07KMF		94,00
										A09257DH		312,00			
										A09257DP		392,00	Z13KMF		128,00
										A09257DV		432,00			
LAGUNA I 4-5 Puertas		01-1994 hasta 01-2001	NO	NO	/	NO	30-60 minutos (+-)	1.650	75	A09219CC		196,00	Z07KBA		13,00
										A09219DH		306,00	Z13KBP		39,00
LAGUNA I NEVARA (BREAK)		01-1995 hasta 01-2001	NO	NO	/	NO	30-60 minutos (+-)	1.600	75	A09220CC		225,00	Z07KBA		13,00
										A09220DH		335,00	Z13KBP		39,00
LAGUNA II 4-5 Puertas		02-2001 hasta 09-2007	NO	NO	/	NO	60-90 minutos (+-)	1.800	75	A09232CC		188,00	Z07KBA		13,00
										A09232DH		298,00	Z13KBP		39,00
LAGUNA II GRAND TOUR		02-2001 hasta 12-2007	NO	NO	/	NO	30-60 minutos (+-)	1.800	75	A09233CC		188,00	Z07KBA		13,00
										A09233DH		298,00	Z13KBP		39,00
LAGUNA III 4-5 Puertas		10-2007 hasta cambio de modelo	NO	SI	NO	NO	30-60 minutos (+-)	2.000	80	A09250CC		185,00	Z07KMF		94,00
										A09250DH		295,00			
										A09250DP		375,00	Z13KMF		128,00
										A09250DV		415,00			
LAGUNA III GRAND TOUR		01-2008 hasta cambio de modelo	NO	SI	NO	NO	30-60 minutos (+-)	2.000	80	A09255CC		185,00	Z07KMF		94,00
										A09255DH		295,00			
										A09255DP		375,00	Z13KMF		128,00
										A09255DV		415,00			
LATITUDE		01-2011 hasta cambio de modelo	SI	NO	/	NO	60-90 minutos (+-)	1.600	75	A09265CC		190,00	Z07KMF		94,00
										A09265DH		300,00			
										A09265DP		380,00	Z13KMF		128,00
										A09265DV		420,00			
MASCOTT		01-2001 hasta cambio de modelo	NO	NO	/	NO	30-60 minutos (+-)	3.500	100	A09238BF		210,00	Z07KBA		13,00
										A09238BP		310,00	Z13KBP		39,00
MASCOTT CHASIS CABINA + MAXITY		01-2001 hasta cambio de modelo	NO	NO	/	NO	30-60 minutos (+-)	3.500	100	A09237BF		238,00	Z07KBA		13,00
										A09237BP		348,00	Z13KBP		39,00

RENAULT		BOLAS C. CISNE CC - DES. HORIZ. DH - DES. VERT. DP + DV - B. FIJA BF- B. PAS. BP										CONEX. ELEC. 7/13 P.			
MASTER I		12-1997 hasta 03-2010	NO	NO	/	NO	30-60 minutos (+-)	2.800	100	A09228BF		208,00	Z07KBA		13,00
										A09228BP		308,00			
										A09271CC		208,00			
										A09271DH		318,00			
MASTER II (Trac. delantera, Rueda simple)		04-2010 hasta cambio de modelo	NO	NO	/	NO	30-60 minutos (+-)	3.000	140	A09259BF		235,00	Z07KMF		94,00
										A09259BP		335,00	Z13KMF		128,00
MEGANE I 5 Puertas		01-1995 hasta 10-2002	NO	NO	/	NO	30-60 minutos (+-)	1.300	65	A09204CC		185,00	Z07KBA		13,00
										A09204DH		295,00	Z13KBP		39,00
MEGANE I CLASSIC 4 Puertas		09-1996 hasta 08-2003	NO	NO	/	NO	30-60 minutos (+-)	1.300	60	A09205CC		200,00	Z07KBA		13,00
										A09205DH		310,00	Z13KBP		39,00
MEGANE I COUPE + CABRIO		01-1995 hasta 11-2003	NO	NO	/	NO	30-60 minutos (+-)	1.500	75	A09203CC		205,00	Z07KBA		13,00
										A09203DH		315,00	Z13KBP		39,00
MEGANE I BREAK		01-1996 hasta 09-2003	NO	NO	/	NO	30-60 minutos (+-)	1.400	75	A09206CC		200,00	Z07KBA		13,00
										A09206DH		310,00	Z13KBP		39,00
MEGANE SCENIC I (No 4x4)		09-1996 hasta 05-2003	NO	NO	/	NO	30-60 minutos (+-)	1.300	75	A09207CC		193,00	Z07KBA		13,00
										A09207DH		303,00	Z13KBP		39,00
MEGANE II 3-5 Puertas		11-2002 hasta 10-2008	SI	NO	/	NO	30-60 minutos (+-)	1.400	75	A09236CC		203,00	Z07KBA		13,00
										A09236DH		313,00	Z13KBP		39,00
MEGANE II 4 Puertas		09-2003 hasta 12-2008	SI	NO	/	NO	30-60 minutos (+-)	1.400	75	A09248CC		207,00	Z07KBA		13,00
										A09248DH		317,00	Z13KBP		39,00
MEGANE II COUPE + CABRIO (No Mod. GT / Sport)		12-2003 hasta 11-2008	NO	NO	/	NO	30-60 minutos (+-)	1.400	75	A09256CC		207,00	Z07KBA		13,00
										A09256DH		317,00	Z13KBP		39,00
MEGANE II GRAND TOUR		10-2003 hasta 11-2008	SI	SI	NO	NO	30-60 minutos (+-)	1.500	75	A09241CC		207,00	Z07KBA		13,00
										A09241DH		317,00	Z13KBP		39,00
MEGANE SCENIC II + GRAN SCENIC		06-2003 hasta 05-2009	SI	NO	/	NO	30-60 minutos (+-)	1.400	75	A09242CC		203,00	Z07KBA		13,00
										A09242DH		313,00	Z13KBP		39,00
MEGANE III 3-5 Puertas		11-2008 hasta cambio de modelo	SI	NO	/	NO	30-60 minutos (+-)	1.400	75	A09260CC		200,00	Z07KMF		94,00
										A09260DH		310,00	Z13KMF		128,00
MEGANE III 4 Puertas		01-2009 hasta cambio de modelo	SI	NO	/	NO	30-60 minutos (+-)	1.500	75	A09261CC		200,00	Z07KMF		94,00
										A09261DH		310,00	Z13KMF		128,00
MEGANE III COUPE + CABRIO		04-2010 hasta cambio de modelo	SI	NO	/	NO	30-60 minutos (+-)	1.500	75	A09268CC		200,00	Z07KMF		94,00
										A09268DH		310,00	Z13KMF		128,00
MEGANE III SPORT TOURER		12-2008 hasta cambio de modelo	SI	NO	/	NO	30-60 minutos (+-)	1.500	75	A09262CC		205,00	Z07KMF		94,00
										A09262DH		315,00	Z13KMF		128,00
MEGANE SCENIC III		06-2009 hasta cambio de modelo	SI	NO	/	NO	30-60 minutos (+-)	1.400	75	A09263CC		203,00	Z07KMF		94,00
										A09263DH		313,00	Z13KMF		128,00
MEGANE GRAN SCENIC III (5 + 7 Plazas)		06-2009 hasta cambio de modelo	SI	NO	/	NO	30-60 minutos (+-)	1.400	75	A09266CC		203,00	Z07KMF		94,00
										A09266DH		313,00	Z13KMF		128,00

Importante: Compruebe que el vehículo para el cual consulta el enganche tiene masa máxima remolcable (MMR), asegúrese que el enganche seleccionado corresponde al vehículo en el cual desea instalarlo, puede haber cambios de modelos o coincidir con fechas de principio o fin de fabricación del vehículo.

RENAULT		BOLAS C. CISNE CC - DES. HORIZ. DH - DES. VERT. DP + DV - B. FIJA BF- B. PAS. BP										CONEX. ELEC. 7/13 P.			
MEGANE SCENIC RX4 (4x4)		01-2000 hasta 12-2003	SI	NO	/	NO	60-90 minutos (+-)	1.500	75	A09231CC		213,00	Z07KBA		13,00
										A09231DH		323,00	Z13KBP		39,00
MODUS		01-2004 hasta cambio de modelo	NO	NO	/	NO	30-60 minutos (+-)	1.100	60	A09243CC		183,00	Z07KBA		13,00
										A09243DH		293,00	Z13KBP		39,00
TRAFIC		11-2001 hasta 10-2014	NO	NO	/	NO	30-60 minutos (+-)	2.500	100	A09235BF		195,00	Z07KBA		13,00
										A09235BP		295,00			
										A09272CC		195,00	Z13KBP		39,00
										A09272DH		305,00			
TRAFIC		11-2014 hasta cambio de modelo	NO	NO	/	NO	30-60 minutos (+-)	2.500	100	A09274BF		195,00	Z07KMF		94,00
										A09274BP		295,00	Z13KMF		128,00
TWINGO I		01-1993 hasta 05-2007	SI	SI	NO	NO	30-60 minutos (+-)	800	50	A09201CC		208,00	Z07KBA		13,00
										A09201DH		318,00	Z13KBP		39,00
TWINGO II (No SR)		06-2007 hasta cambio de modelo	SI	SI	NO	NO	30-60 minutos (+-)	800	50	A09249CC		177,00	Z07KBA		13,00
										A09249DH		287,00	Z13KBP		39,00

OBSERVACIONES: modelos Renault

ROVER		BOLAS C. CISNE CC - DES. HORIZ. DH - DES. VERT. DP + DV - B. FIJA BF- B. PAS. BP										CONEX. ELEC. 7/13 P.			
75		10-1999 hasta 12-2005	SI	SI	NO	NO	60-90 minutos (+-)	1.600	75	A09607CC		275,00	Z07KMF		94,00
										A09607DH		385,00	Z13KMF		128,00
75 BREAK		10-1999 hasta 12-2005	SI	SI	NO	NO	60-90 minutos (+-)	1.600	75	A09608CC		285,00	Z07KMF		94,00
										A09608DH		395,00	Z13KMF		128,00
SERIE 200 + 25		08-1995 hasta cambio de modelo	SI	SI	SI	SI	30-60 minutos (+-)	1.000	60	A09600CC		185,00	Z07KBA		13,00
										A09600DH		295,00	Z13KBP		39,00
SERIE 400 - 5 Puertas + 45		09-1997 hasta cambio de modelo	SI	SI	NO	NO	60-90 minutos (+-)	1.400	70	A09603CC		185,00	Z07KBA		13,00
										A09603DH		295,00	Z13KBP		39,00
SERIE 600		08-1993 hasta 09-1998	SI	SI	NO	NO	60-90 minutos (+-)	1.600	70	A09604CC		210,00	Z07KBA		13,00
										A09604DH		320,00	Z13KBP		39,00

OBSERVACIONES: modelos Rover

SAAB		BOLAS C. CISNE CC - DES. HORIZ. DH - DES. VERT. DP + DV - B. FIJA BF- B. PAS. BP										CONEX. ELEC. 7/13 P.			
9.3 - 3-5 Puertas + CABRIO		01-1998 hasta 08-2002	NO	NO	/	SI	30-60 minutos (+-)	1.600	75	A09701CC		225,00	Z07KMF		94,00
										A09701DH		335,00	Z13KMF		128,00
9.3 SPORT SEDAN + CABRIO + SPORHATCH		09-2002 hasta cambio de modelo	NO	SI	SI	NO	30-60 minutos (+-)	1.600	75	A09702CC		185,00	Z07KMF		94,00
										A09702DH		295,00	Z13KMF		128,00
9.5 SEDAN + WAGON		01-1997 hasta 07-2010	SI	NO	/	NO	30-60 minutos (+-)	1.800	75	A09703CC		184,00	Z07KMF		94,00
										A09703DH		394,00	Z13KMF		128,00
9.5 SEDAN + 4x4		08-2010 hasta cambio de modelo	SI	SI	NO	NO	60-90 minutos (+-)	2.000	75	A09704CC		215,00	Z07KMF		94,00
										A09704DH		310,00			
										A09704DP		390,00	Z13KMF		128,00
										A09704DV		430,00			

OBSERVACIONES: modelos Saab

SEAT		BOLAS C. CISNE CC - DES. HORIZ. DH - DES. VERT. DP + DV - B. FIJA BF- B. PAS. BP										CONEX. ELEC. 7/13 P.			
ALHAMBRA		01-1995 hasta 08-2010	SI	NO	/	NO	30-60 minutos (+-)	2.500	90	A10018CC		202,00	Z07KBA		13,00
										A10018DH		312,00	Z13KBP		39,00
ALHAMBRA		09-2010 hasta cambio de modelo	SI	SI	NO	NO	30-60 minutos (+-)	2.500	125	A10020CC		179,00	Z07KMF		94,00
										A10020DH		289,00			
										A10020DP		369,00	Z13KMF		128,00
										A10020DV		409,00			
ALTEA + FR + XL + FREETRACK		04-2004 hasta cambio de modelo	SI	SI	SI	NO	30-60 minutos (+-)	1.900	75	A10015CC		173,00	Z07KMF		94,00
										A10015DH		283,00	Z13KMF		128,00
AROSA		05-1997 hasta 01-2003	SI	SI	NO	NO	30-60 minutos (+-)	850	50	A10001CC		173,00	Z07KBA		13,00
										A10001DH		283,00	Z13KBP		39,00
CORDOBA + VARIO		10-1996 hasta 10-2002	SI	SI	SI	NO	30-60 minutos (+-)	1.400	50	A10003CC		176,00	Z07KBA		13,00
										A10003DH		286,00	Z13KBP		39,00
CORDOBA + VARIO		11-2002 hasta cambio de modelo	SI	SI	NO	NO	30-60 minutos (+-)	1.250	70	A10013CC		173,00	Z07KBA		13,00
										A10013DH		283,00	Z13KBP		39,00
EXEO + ST + 4x4		01-2009 hasta cambio de modelo	SI	SI	NO	NO	30-60 minutos (+-)	1.800	75	A10019CC		185,00	Z07KMF		94,00
										A10019DH		295,00			
										A10019DP		375,00	Z13KMF		128,00
										A10019DV		415,00			

Importante: Compruebe que el vehículo para el cual consulta el enganche tiene masa máxima remolcable (MMR), asegúrese que el enganche seleccionado corresponde al vehículo en el cual desea instalarlo, puede haber cambios de modelos o coincidir con fechas de principio o fin de fabricación del vehículo.

SEAT		BOLAS C. CISNE CC - DES. HORIZ. DH - DES. VERT. DP + DV - B. FIJA BF- B. PAS. BP										CONEX. ELEC. 7/13 P.			
IBIZA		10-1996 hasta 02-2002	SI	SI	NO	NO	30-60 minutos (+-)	1.450	70	A10002CC		177,00	Z07KBA		13,00
										A10002DH		287,00	Z13KBP		39,00
IBIZA (Mod. FR / cupra bola CC tapa matr.)		03-2002 hasta 06-2008	SI	SI	S/M	NO	30-60 minutos (+-)	1.450	70	A10011CC		177,00	Z07KBA		13,00
										A10011DH		287,00	Z13KBP		39,00
IBIZA + ST (No cupra) (Mod FR bola CC tapa matricula)		07-2008 hasta cambio de modelo	SI	SI	S/M	NO	30-60 minutos (+-)	1.450	70	A10017CC		173,00	Z07KMF		94,00
										A10017DH		283,00			
										A10017DP		363,00	Z13KMF		128,00
										A10017DV		403,00			
INCA		11-1995 hasta 12-2000	NO	NO	/	NO	30-60 minutos (+-)	1.000	60	A10010CC		175,00	Z07KBA		13,00
										A10010DH		285,00	Z13KBP		39,00
LEON I (Indicar mod. FR/ no cupra)		07-1999 hasta 05-2005	SI	SI	SI	NO	30-60 minutos (+-)	1.400	70	A10009CC		173,00	Z07KBA		13,00
										A10009DH		283,00	Z13KBP		39,00
LEON 4x4		01-2000 hasta 09-2005	SI	SI	SI	NO	30-60 minutos (+-)	1.400	70	A10012CC		178,00	Z07KBA		13,00
										A10012DH		288,00	Z13KBP		39,00
LEON II + III + ST + X-PERIENCE 4x4 (Indicar mod. FR) (FR/Cupra/Ecomotive ver MMR)		06-2005 hasta cambio de modelo	SI	SI	SI	NO	30-60 minutos (+-)	1.700	75	A10016CC		173,00	Z07KMF		94,00
										A10016DH		283,00	Z13KMF		128,00
PANDA + MARBELLA		01-1980 hasta 10-2003	NO	NO	/	NO	30-60 minutos (+-)	1.100	70	A10022CC		170,00	Z07KBA		13,00
										A10022DH		280,00	Z13KBP		39,00
TOLEDO I		11-1995 hasta 12-1998	SI	SI	S/M	NO	60-90 minutos (+-)	1.500	75	A10005CC		177,00	Z07KBA		13,00
										A10005DH		287,00	Z13KBP		39,00
TOLEDO II		01-1999 hasta 09-2004	SI	S/M	NO	NO	30-60 minutos (+-)	2.000	80	A10007CC		163,00	Z07KBA		13,00
										A10007DH		273,00	Z13KBP		39,00
TOLEDO III		10-2004 hasta 09-2012	SI	S/M	NO	NO	30-60 minutos (+-)	1.700	75	A10014CC		173,00	Z07KMF		94,00
										A10014DH		283,00	Z13KMF		128,00
TOLEDO IV		10-2012 hasta cambio de modelo	SI	S/M	NO	NO	30-60 minutos (+-)	1.700	75	A10021CC		173,00	Z07KMF		94,00
										A10021DH		283,00	Z13KMF		128,00

OBSERVACIONES: modelos Seat

SKODA		BOLAS C. CISNE CC - DES. HORIZ. DH - DES. VERT. DP + DV - B. FIJA BF- B. PAS. BP										CONEX. ELEC. 7/13 P.			
FABIA 3-4-5 Puertas + COMBI (Ver MMR)		01-2000 hasta 04-2007	SI	SI	S/M	NO	30-60 minutos (+-)	1.150	60	A10105CC		180,00	Z07KBA		13,00
										A10105DH		290,00			
										A10105DP		370,00	Z13KBP		39,00
										A10105DV		410,00			

SKODA		BOLAS C. CISNE CC - DES. HORIZ. DH - DES. VERT. DP + DV - B. FIJABF- B. PAS. BP										CONEX. ELEC. 7/13 P.		
FABIA 3-4-5 Puertas + COMBI (5J) (Ver MMR)		05-2007 hasta 01-2015	SI	SI	NO	NO	60-90 minutos (+-)	1.450	70	A10109CC		180,00	Z07KMF	94,00
										A10109DH		290,00		
										A10109DP		370,00		
										A10109DV		410,00		
FABIA 3-4-5 Puertas + COMBI (Ver MMR)		02-2015 hasta cambio de modelo	SI	SI	S/M	NO	60-90 minutos (+-)	1.450	70	A10114CC		173,00	Z07KMF	94,00
										A10114DH		283,00		
										A10114DP		363,00		
										A10114DV		403,00		
FELICIA (Ver MMR)		02-1995 hasta cambio de modelo	NO	NO	/	NO	30-60 minutos (+-)	1.200	50	A10103CC		183,00	Z07KBA	13,00
										A10103DH		293,00	Z13KBP	39,00
FELICIA COMBI (Ver MMR)		02-1995 hasta cambio de modelo	NO	NO	/	NO	30-60 minutos (+-)	1.200	60	A10104CC		185,00	Z07KBA	13,00
										A10104DH		395,00	Z13KBP	39,00
OCTAVIA + COMBI (1U)		01-1998 hasta 06-2004	SI	SI	S/M	NO	60-90 minutos (+-)	1.600	75	A10101CC		174,00	Z07KBA	13,00
										A10101DH		284,00	Z13KBP	39,00
OCTAVIA + COMBI + SCOUT + RS + 4x4 (1Z)		07-2004 hasta 02-2013	SI	SI	S/M	NO	60-90 minutos (+-)	1.900	80	A10102CC		174,00	Z07KMF	94,00
										A10102DH		284,00	Z13KMF	128,00
OCTAVIA + COMBI		03-2013 hasta cambio de modelo	SI	SI	S/M	NO	60-90 minutos (+-)	1.975	80	A10113CC		176,00	Z07KMF	94,00
										A10113DH		286,00		
										A10113DP		366,00		
										A10113DV		406,00		
RAPID + SPACEBACK		01-2012 hasta cambio de modelo	SI	SI	S/M	NO	60-90 minutos (+-)	1.600	75	A10112CC		166,00	Z07KMF	94,00
										A10112DH		276,00	Z13KMF	128,00
ROOMSTER + SCOUT		01-2006 hasta cambio de modelo	SI	SI	SI	NO	60-90 minutos (+-)	1.600	80	A10108CC		174,00	Z07KMF	94,00
										A10108DH		284,00	Z13KMF	128,00
SUPER B I		01-2002 hasta 09-2008	SI	SI	SI	NO	60-90 minutos (+-)	2.000	90	A10107CC		185,00	Z07KBA	13,00
										A10107DH		295,00	Z13KBP	39,00
SUPER B II + COMBI		10-2008 hasta cambio de modelo	SI	S/M	/	NO	60-90 minutos (+-)	2.000	90	A10110CC		174,00	Z07KMF	94,00
										A10110DH		284,00	Z13KMF	128,00
YETI		01-2009 hasta cambio de modelo	SI	SI	SI	NO	30-60 minutos (+-)	1.700	70	A10111CC		173,00	Z07KMF	94,00
										A10111DH		283,00	Z13KMF	128,00

OBSERVACIONES: modelos Skoda

.....

.....

.....

.....

.....

.....

.....

.....

.....

.....

Importante: Compruebe que el vehículo para el cual consulta el enganche tiene masa máxima remolcable (MMR), asegúrese que el enganche seleccionado corresponde al vehículo en el cual desea instalarlo, puede haber cambios de modelos o coincidir con fechas de principio o fin de fabricación del vehículo.

SUBARU		BOLAS C. CISNE CC - DES. HORIZ. DH - DES. VERT. DP + DV - B. FIJA BF- B. PAS. BP										CONEX. ELEC. 7/13 P.			
FORESTER		03-2013 hasta cambio de modelo	SI	SI	S/M	NO	60-90 minutos (+-)	2.250	80	A10287CC		197,00	Z07KMF		94,00
										A10287DH		307,00			
										A10287DP		387,00			
										A10287DV		427,00			
IMPREZA XV (Bola CC tapa luz antiniebla)		01-2012 hasta cambio de modelo	SI	SI	S/M	NO	60-90 minutos (+-)	1.675	80	A10285DH		325,00	Z07KMF		94,00
										A10285DP		405,00			
										A10285DV		445,00			
LEGACY OUTBACK + BREAK		10-2009 hasta cambio de modelo	SI	SI	NO	NO	60-90 minutos (+-)	2.000	90	A10286CC		225,00	Z07KMF		94,00
										A10286DH		325,00			

OBSERVACIONES: modelos Subaru

SUZUKI		BOLAS C. CISNE CC - DES. HORIZ. DH - DES. VERT. DP + DV - B. FIJA BF- B. PAS. BP										CONEX. ELEC. 7/13 P.			
410 + 413 + SAMURAI (Corto)		01-1990 hasta cambio de modelo	NO	NO	/	NO	30-60 minutos (+-)	1.100	70	A10304CC		176,00	Z07KBA		13,00
										A10304DH		286,00			
ALTO		01-2009 hasta cambio de modelo	NO	SI	NO	NO	30-60 minutos (+-)	750	50	A10324CC		166,00	Z07KMF		94,00
										A10324DH		276,00			
CELERIO		11-2014 hasta cambio de modelo	SI	SI	SI	NO	30-60 minutos (+-)	500	40	A10330CC		205,00	Z07KBA		13,00
										A10330DH		315,00			
										A10330DP		395,00			
										A10330DV		435,00			
GRAN VITARA (Bola CC tapa matrícula)		01-1998 hasta 08-2005	NO	NO	/	NO	30-60 minutos (+-)	1.895	85	A10303DH		286,00	Z07KBA		13,00
										Z13KBP		39,00			
GRAN VITARA 3 Puertas (Bola CC tapa matrícula)		09-2005 hasta cambio de modelo	NO	NO	/	NO	30-60 minutos (+-)	1.800	85	A10320DH		290,00	Z07KBA		13,00
										Z13KBP		39,00			
GRAN VITARA 5 Puertas (Bola CC tapa matrícula)		09-2005 hasta cambio de modelo	NO	NO	/	NO	30-60 minutos (+-)	2.000	85	A10321DH		293,00	Z07KBA		13,00
										Z13KBP		39,00			
GRAN VITARA CITY 3 Puertas		10-2010 hasta cambio de modelo	NO	NO	/	NO	30-60 minutos (+-)	1.800	85	A10327CC		180,00	Z07KBA		13,00
										A10327DH		290,00			
GRAN VITARA CITY 5 Puertas		10-2010 hasta cambio de modelo	NO	NO	/	NO	30-60 minutos (+-)	2.000	85	A10325CC		183,00	Z07KBA		13,00
										A10325DH		293,00			

Importante: Compruebe que el vehículo para el cual consulta el enganche tiene masa máxima remolcable (MMR), asegúrese que el enganche seleccionado corresponde al vehículo en el cual desea instalarlo, puede haber cambios de modelos o coincidir con fechas de principio o fin de fabricación del vehículo.

SUZUKI		BOLAS C. CISNE CC - DES. HORIZ. DH - DES. VERT. DP + DV - B. FIJA BF- B. PAS. BP											CONEX. ELEC. 7/13 P.		
IGNIS		01-2000 hasta 09-2003	NO	SI	NO	NO	30-60 minutos (+-)	700	50	A10314CC		215,00	Z07KBA		13,00
													A10314DH		325,00
IGNIS 4x4		10-2003 hasta cambio de modelo	NO	SI	NO	NO	30-60 minutos (+-)	800	50	A10318CC		230,00	Z07KBA		13,00
													A10318DH		340,00
JIMNY		08-1998 hasta cambio de modelo	NO	NO	/	NO	30-60 minutos (+-)	1.300	60	A10307CC		182,00	Z07KBA		13,00
													A10307DH		292,00
SAMURAI Long Body (Largo) (Bola CC tapa matrícula)		01-1992 hasta cambio de modelo	NO	NO	/	NO	30-60 minutos (+-)	1.300	70	A10308DH		286,00	Z07KBA		13,00
SPLASH		01-2008 hasta cambio de modelo	SI	SI	NO	SI	60-90 minutos (+-)	1.100	60	A10326CC		225,00	Z07KMF		94,00
										A10326DH		335,00			
										A10326DP		415,00	Z13KMF		128,00
										A10326DV		455,00			
SWIFT 3-5 Puer. (No. Mod. Sport) (S/M Bola CC tapa luz antiniebla)		01-2005 hasta 08-2010	SI	SI	NO	NO	30-60 minutos (+-)	1.200	70	A10322CC		230,00	Z07KMF		94,00
													A10322DH		340,00
SWIFT 3-5 Puer. (No. Mod. Sport) (S/M Bola CC tapa luz antiniebla)		09-2010 hasta cambio de modelo	SI	SI	NO	NO	30-60 minutos (+-)	1.200	70	A10329DH		350,00	Z07KMF		94,00
SX4		01-2006 hasta cambio de modelo	SI	SI	NO	SI	60-90 minutos (+-)	1.875	70	A10323CC		187,00	Z07KBA		13,00
													A10323DH		297,00
SX4 S-CROSS (Bola CC tapa luz antiniebla)		11-2013 hasta cambio de modelo	NO	SI	NO	NO	60-90 minutos (+-)	1.850	75	A10328DH		397,00	Z07KBA		13,00
VITARA		01-1988 hasta cambio de modelo	NO	NO	/	NO	30-60 minutos (+-)	1.875	75	A10301CC		177,00	Z07KBA		13,00
													A10301DH		287,00
WAGON R (Bola CC tapa matrícula)		01-1996 hasta 12-2002	NO	SI	NO	NO	30-60 minutos (+-)	800	50	A10305DH		380,00	Z07KBA		13,00
WAGON R		01-2003 hasta cambio de modelo	NO	SI	NO	NO	30-60 minutos (+-)	800	50	A10316CC		195,00	Z07KBA		13,00
													A10316DH		305,00

OBSERVACIONES: modelos Suzuki

TATA		BOLAS C. CISNE CC - DES. HORIZ. DH - DES. VERT. DP + DV - B. FIJA BF- B. PAS. BP										CONEX. ELEC. 7/13 P.			
INDIGO SW (Bola CC tapa matrícula)		08-2006 hasta cambio de modelo	NO	NO	/	NO	60-90 minutos (+-)	2.050	75	A10605DH		325,00	Z07KBA		13,00
													Z13KBP		39,00
SAFARI		01-1999 hasta 12-2002	NO	NO	/	NO	30-60 minutos (+-)	2.050	75	A10601CC		210,00	Z07KBA		13,00
										A10601DH		320,00	Z13KBP		39,00
SAFARI + GRAN SAFARI		01-2003 hasta cambio de modelo	NO	NO	/	NO	30-60 minutos (+-)	2.500	90	A10603CC		213,00	Z07KBA		13,00
										A10603DH		323,00	Z13KBP		39,00

OBSERVACIONES: modelos Tata

TOYOTA		BOLAS C. CISNE CC - DES. HORIZ. DH - DES. VERT. DP + DV - B. FIJA BF- B. PAS. BP										CONEX. ELEC. 7/13 P.			
AURIS (E15) (No híbrido)		01-2007 hasta cambio de modelo	SI	S/M	/	NO	30-60 minutos (+-)	1.750	75	A10733CC		213,00	Z07KMF		94,00
										A10733DH		323,00	Z13KMF		128,00
AURIS HYBRID 5 PUERTAS + TOURING SPORTS HYBRID		05-2013 hasta cambio de modelo	SI	NO	/	NO	30-60 minutos (+-)	600	50	A10741CC		160,00	Z07KMF		94,00
										A10741DH		270,00	Z13KMF		128,00
AURIS TOUNING SPORTS (No Híbrido)		05-2013 hasta cambio de modelo	SI	NO	/	NO	30-60 minutos (+-)	1.750	70	A10739CC		210,00	Z07KMF		94,00
										A10739DH		320,00	Z13KMF		128,00
AVENSIS 4-5 Puertas (T22)		01-1996 hasta 03-2003	NO	NO	/	NO	60-90 minutos (+-)	1.400	75	A10702CC		197,00	Z07KBA		13,00
										A10702DH		307,00	Z13KBP		39,00
AVENSIS 4-5 Puertas + BREAK (T25)		04-2003 hasta 12-2008	SI	NO	/	NO	60-90 minutos (+-)	1.600	70	A10727CC		215,00	Z07KBA		13,00
										A10727DH		325,00	Z13KBP		39,00
AVENSIS 4-5 Puertas + CROSS SPORT (T27)		01-2009 hasta cambio de modelo	NO	NO	/	NO	30-60 minutos (+-)	2.000	80	A10734CC		212,00	Z07KMF		94,00
										A10734DH		322,00			
										A10734DP		402,00	Z13KMF		128,00
										A10734DV		442,00			
AVENSIS VERSO		09-2001 hasta 04-2004	SI	SI	NO	NO	60-90 minutos (+-)	1.500	70	A10722CC		230,00	Z07KBA		13,00
										A10722DH		340,00	Z13KBP		39,00
AVENSIS VERSO		05-2004 hasta 12-2008	SI	SI	NO	NO	60-90 minutos (+-)	1.500	70	A10729CC		230,00	Z07KBA		13,00
										A10729DH		340,00	Z13KBP		39,00
COROLLA 3-5 PUERTAS (E12)		01-2002 hasta 12-2007	NO	SI	NO	NO	30-60 minutos (+-)	1.300	70	A10723CC		180,00	Z07KBA		13,00
										A10723DH		290,00	Z13KBP		39,00
COROLLA 4 PUERTAS (E12)		03-2003 hasta 12-2007	NO	SI	SI	SI	30-60 minutos (+-)	1.300	70	A10725CC		225,00	Z07KBA		13,00
										A10725DH		335,00	Z13KBP		39,00

Importante: Compruebe que el vehículo para el cual consulta el enganche tiene masa máxima remolcable (MMR), asegúrese que el enganche seleccionado corresponde al vehículo en el cual desea instalarlo, puede haber cambios de modelos o coincidir con fechas de principio o fin de fabricación del vehículo.

TOYOTA		BOLAS C. CISNE CC - DES. HORIZ. DH - DES. VERT. DP + DV - B. FIJA BF- B. PAS. BP											CONEX. ELEC. 7/13 P.		
COROLLA SW + BREAK (E12)		01-2002 hasta 12-2010	NO	SI	SI	SI	30-60 minutos (+-)	1.300	70	A10726CC		235,00	Z07KBA		13,00
										A10726DH		345,00	Z13KBP		39,00
COROLLA VERSO (E12)		01-2002 hasta 03-2004	NO	NO	/	NO	30-60 minutos (+-)	1.400	70	A10721CC		218,00	Z07KBA		13,00
										A10721DH		328,00	Z13KBP		39,00
COROLLA VERSO (R1)		04-2004 hasta 12-2009	SI	SI	NO	NO	60-90 minutos (+-)	1.400	90	A10728CC		230,00	Z07KBA		13,00
										A10728DH		340,00			
										A10728DP		420,00	Z13KBP		39,00
										A10728DV		460,00			
HILUX		10-1999 hasta 09-2005	NO	NO	/	NO	60-90 minutos (+-)	3.000	100	A10703CC		250,00	Z07KBA		13,00
										A10703DH		360,00	Z13KBP		39,00
HILUX		10-2005 hasta 09-2010	NO	NO	/	NO	60-90 minutos (+-)	3.500	150	A10732BF		280,00	Z07KBA		13,00
										A10732BP		380,00	Z13KBP		39,00
HILUX		10-2010 hasta cambio de modelo	NO	NO	/	NO	30-60 minutos (+-)	3.500	115	A10737BF		155,00	Z07KMF		94,00
										A10737BP		255,00	Z13KMF		128,00
LAND CRUISIER (J90 + 95)		10-1996 hasta 11-2002	NO	NO	/	NO	30-60 minutos (+-)	3.500	130	A10701CC		198,00	Z07KBA		13,00
										A10701DH		318,00	Z13KBP		39,00
LAND CRUISIER (KJ120 + 125 + FJ + KDJ)		12-2002 hasta cambio de modelo	SI	SI	NO	NO	30 minutos (+-)	3.500	120	A10719CC		150,00	Z07KBA		13,00
										A10719DH		260,00			
										A10719DP		340,00	Z13KBP		39,00
										A10719DV		380,00			
LAND CRUISIER (HDJ 100)		10-1996 hasta 11-2002	NO	NO	/	NO	60-90 minutos (+-)	3.500	115	A10707CC		301,00	Z07KBA		13,00
										A10707DH		411,00	Z13KBP		39,00
PROACE		01-2013 hasta cambio de modelo	NO	SI	NO	NO	60-90 minutos (+-)	2.000	115	A10741CC		180,00	Z07KMF		94,00
										A10741DH		290,00	Z13KMF		128,00
RAV 4		06-1994 hasta 04-2000	NO	NO	/	NO	30-60 minutos (+-)	1.600	75	A10704CC		174,00	Z07KBA		13,00
										A10704DH		284,00	Z13KBP		39,00
RAV 4 - 4X4		05-2000 hasta 12-2005	NO	NO	/	NO	30-60 minutos (+-)	1.900	70	A10718CC		174,00	Z07KBA		13,00
										A10718DH		284,00	Z13KBP		39,00
RAV 4 - 4X2		01-2006 hasta 02-2013	NO	NO	/	NO	60-90 minutos (+-)	2.100	85	A10735CC		190,00	Z07KBA		13,00
										A10735DH		309,00	Z13KBP		39,00
RAV 4 - 4X4 (Bola CC tapa matrícula)		01-2006 hasta 02-2013	NO	S/M	/	NO	60-90 minutos (+-)	2.100	85	A10731DH		311,00	Z07KBA		13,00
													Z13KBP		39,00
RAV 4		03-2013 hasta cambio de modelo	NO	NO	/	NO	60-90 minutos (+-)	2.100	85	A10738CC		210,00	Z07KBA		13,00
										A10738DH		320,00	Z13KBP		39,00
URBAN CROUSER (No 4x4)		01-2009 hasta cambio de modelo	NO	NO	/	NO	60-90 minutos (+-)	1.000	70	A10742CC		200,00	Z07KMF		94,00
										A10742DH		310,00	Z13KMF		128,00
VERSO (R2)		05-2009 hasta cambio de modelo	NO	NO	/	NO	60-90 minutos (+-)	1.400	70	A10736CC		171,00	Z07KMF		94,00
										A10736DH		281,00	Z13KMF		128,00
YARIS (CP10) (No mod. TS)		03-1999 hasta 12-2005	NO	NO	/	NO	30-60 minutos (+-)	900	50	A10705CC		191,00	Z07KBA		13,00
										A10705DH		301,00	Z13KBP		39,00

TOYOTA		BOLAS C. CISNE CC - DES. HORIZ. DH - DES. VERT. DP + DV - B. FIJA BF- B. PAS. BP										CONEX. ELEC. 7/13 P.			
YARIS (P90) (No mod. TS) (Hibrido ver MMR)		01-2006 hasta cambio de modelo	NO	SI	NO	NO	30-60 minutos (+-)	1.300	60	A10730CC		205,00	Z07KBA	*	13,00
										A10730DH		315,00	Z13KBP		39,00
YARIS VERSO		10-1999 hasta cambio de modelo	SI	SI	NO	NO	30-60 minutos (+-)	1.300	65	A10708CC		199,00	Z07KBA	*	13,00
										A10708DH		309,00	Z13KBP		39,00

OBSERVACIONES: modelos Toyota

VOLKSWAGEN		BOLAS C. CISNE CC - DES. HORIZ. DH - DES. VERT. DP + DV - B. FIJA BF- B. PAS. BP										CONEX. ELEC. 7/13 P.			
AMAROK		01-2010 hasta cambio de modelo	NO	NO	/	NO	30-60 minutos (+-)	3.000	140	A11342BF		145,00	Z07KMF		94,00
										A11342BP		245,00			
										A11347CC		145,00	Z13KMF		128,00
										A11347DH		255,00			
BORA SEDAN		08-1997 hasta cambio de modelo	SI	SI	S/M	NO	30-60 minutos (+-)	1.500	75	A11303CC		175,00	Z07KBA	*	13,00
										A11303DH		285,00	Z13KBP		39,00
BORA BREAK		08-1997 hasta cambio de modelo	SI	SI	S/M	NO	30-60 minutos (+-)	1.600	75	A11320CC		175,00	Z07KBA	*	13,00
										A11320DH		285,00	Z13KBP		39,00
CADDY (Ver MMR)		11-1995 hasta 12-2003	NO	NO	/	NO	60-90 minutos (+-)	1.500	75	A11318CC		175,00	Z07KBA	*	13,00
										A11318DH		285,00	Z13KBP		39,00
CADDY (Ver MMR)		01-2004 hasta cambio de modelo	SI	NO	/	NO	60-90 minutos (+-)	1.650	80	A11328CC		190,00	Z07KMF		94,00
										A11328DH		300,00	Z13KMF		
CRAFTER		09-2006 hasta cambio de modelo	NO	NO	/	NO	30-60 minutos (+-)	3.000	80	A11337BF		219,00	Z07KMF		94,00
										A11337BP		319,00			
										A11348CC		219,00	Z13KMF		128,00
										A11348DH		329,00			
GOLF III		01-1992 hasta 07-1997	SI	NO	/	NO	30-60 minutos (+-)	1.500	50	A11301CC		187,00	Z07KBA	*	13,00
										A11301DH		297,00	Z13KBP		39,00
GOLF IV (No 4x4)		08-1997 hasta 10-2003	SI	SI	SI	NO	30-60 minutos (+-)	1.600	75	A11302CC		175,00	Z07KBA	*	13,00
										A11302DH		285,00	Z13KBP		39,00
GOLF IV 4x4		08-1997 hasta 10-2003	SI	SI	SI	NO	30-60 minutos (+-)	1.600	75	A11344CC		175,00	Z07KBA	*	13,00
										A11344DH		285,00	Z13KBP		39,00

Importante: Compruebe que el vehículo para el cual consulta el enganche tiene masa máxima remolcable (MMR), asegúrese que el enganche seleccionado corresponde al vehículo en el cual desea instalarlo, puede haber cambios de modelos o coincidir con fechas de principio o fin de fabricación del vehículo.

VOLKSWAGEN		BOLAS C. CISNE CC - DES. HORIZ. DH - DES. VERT. DP + DV - B. FIJA BF- B. PAS. BP											CONEX. ELEC. 7/13 P.		
GOLF IV VARIAN (No 4x4)		08-1997 hasta 12-2006	SI	SI	SI	NO	30-60 minutos (+-)	1.500	70	A11319CC		185,00	Z07KBA		13,00
										A11319DH		295,00	Z13KBP		39,00
GOLF V + VI + VII + CABRIO + SPORSTVAN (No R20 270PS / R32)		11-2003 hasta cambio de modelo	SI	SI	SI	NO	30-60 minutos (+-)	1.950	80	A11329CC		175,00	Z07KMF		94,00
										A11329DH		285,00	Z13KMF		128,00
GOLF V VARIAN + VI VARIAN		06-2007 hasta 07-2013	SI	SI	NO	NO	30-60 minutos (+-)	1.900	75	A11338CC		185,00	Z07KMF		94,00
										A11338DH		295,00	Z13KMF		128,00
GOLF VII VARIAN		08-2013 hasta cambio de modelo	SI	SI	SI	NO	30-60 minutos (+-)	1.950	80	A11345CC		175,00	Z07KMF		94,00
										A11345DH		285,00	Z13KMF		128,00
GOLF PLUS		01-2005 hasta cambio de modelo	SI	SI	SI	NO	30-60 minutos (+-)	2.000	80	A11332CC		175,00	Z07KMF		94,00
										A11332DH		285,00	Z13KMF		128,00
JETTA		01-2005 hasta cambio de modelo	SI	S/M	/	NO	30-60 minutos (+-)	1.900	75	A11331CC		180,00	Z07KMF		94,00
										A11331DH		290,00	Z13KMF		128,00
LT 28 + LT 31 + LT 35 + LT 45		01-1998 hasta 08-2006	NO	NO	/	NO	60-90 minutos (+-)	2.500	80	A11315CC		205,00	Z07KBA		13,00
										A11315DH		315,00	Z13KBP		39,00
LUPO		10-1995 hasta 12-2005	SI	SI	SI	NO	30-60 minutos (+-)	900	50	A11314CC		170,00	Z07KBA		13,00
										A11314DH		280,00	Z13KBP		39,00
NEW BEETLE		08-1997 hasta 09-2011	SI	SI	SI	NO	30-60 minutos (+-)	1.500	75	A11343CC		175,00	Z07KBA		13,00
										A11343DH		285,00	Z13KBP		39,00
PASSAT + BREAK (B5) (No Sincro 4x4)		10-1996 hasta 02-2005	SI	NO	/	NO	30-60 minutos (+-)	1.800	85	A11306CC		190,00	Z07KBA		13,00
										A11306DH		300,00	Z13KBP		39,00
PASSAT + BREAK + CC + ALLTRACK 4x4 (B6 + B7)		03-2005 hasta cambio de modelo	SI	SI	S/M	NO	30-60 minutos (+-)	2.800	85	A11330CC		170,00	Z07KMF		94,00
										A11330DH		280,00			
										A11330DP		360,00	Z13KMF		128,00
										A11330DV		400,00			
PASSAT SINCRO + BREAK (B5)		10-1996 hasta 02-2005	SI	NO	/	NO	30-60 minutos (+-)	2.000	85	A11321CC		230,00	Z07KBA		13,00
										A11321DH		340,00	Z13KBP		39,00
POLO II 3-5 Puertas (6N1)		09-1994 hasta 09-1999	SI	SI	NO	NO	30-60 minutos (+-)	1.100	50	A11310CC		196,00	Z07KBA		13,00
										A11310DH		316,00	Z13KBP		39,00
POLO III 3-5 Puertas + VARIAN (6N2)		10-1999 hasta 12-2001	SI	SI	SI	NO	30-60 minutos (+-)	1.100	50	A11322CC		196,00	Z07KBA		13,00
										A11322DH		316,00	Z13KBP		39,00
POLO IV 3-5 Puertas (9N) (No Polo Fun / Polo Cross)		01-2002 hasta 06-2009	SI	SI	SI	NO	30-60 minutos (+-)	1.200	60	A11324CC		175,00	Z07KBA		13,00
										A11324DH		285,00	Z13KBP		39,00
POLO V 3-5 Puertas (6R) (No Polo Cross) (Blue Motion ver MMR)		07-2009 hasta cambio de modelo	SI	SI	S/M	NO	30-60 minutos (+-)	1.500	70	A11341CC		175,00	Z07KMF		94,00
										A11341DH		285,00			
										A11341DP		365,00	Z13KMF		128,00
										A11341DV		405,00			
SHARAN		01-1995 hasta 08-2010	SI	S/M	NO	NO	30-60 minutos (+-)	2.000	75	A11313CC		214,00	Z07KBA		13,00
										A11313DH		324,00			
										A11313DP		404,00	Z13KBP		39,00
										A11313DV		444,00			

VOLVO		BOLAS C. CISNE CC - DES. HORIZ. DH - DES. VERT. DP + DV - B. FIJA BF- B. PAS. BP											CONEX. ELEC. 7/13 P.		
C-30 (No Drive Start / Stop)		02-2007 hasta cambio de modelo	SI	SI	NO	NO	60-90 minutos (+-)	1.350	60	A11508CC		250,00	Z07KMF		94,00
										A11508DH		360,00	Z13KMF		128,00
S-40 Sedan + V-40 SW		04-1996 hasta 01-2003	NO	NO	/	NO	60-90 minutos (+-)	1.600	70	A11501CC		194,00	Z07KBA		13,00
										A11501DH		304,00	Z13KBP		39,00
S-40 Sedan + V-50 SW		02-2004 hasta cambio de modelo	SI	NO	/	NO	60-90 minutos (+-)	1.600	75	A11506CC		215,00	Z07KMF		94,00
										A11506DH		325,00	Z13KMF		128,00
S-60 Sedan (No 4WD)		01-2001 hasta 05-2010	NO	NO	/	NO	60-90 minutos (+-)	1.800	75	A11504CC		235,00	Z07KMF		94,00
										A11504DH		345,00	Z13KMF		128,00
S-60 + V-60 (No 4WD + Híbrido + R. Desing)		06-2010 hasta cambio de modelo	SI	SI	S/M	NO	60-90 minutos (+-)	2.100	90	A11511CC		235,00	Z07KMF		94,00
										A11511DH		345,00	Z13KMF		128,00
S-80 Sedan		10-1998 hasta 09-2006	NO	NO	/	NO	60-90 minutos (+-)	1.800	75	A11505CC		190,00	Z07KMF		94,00
										A11505DH		300,00	Z13KMF		128,00
S-80 Sedan		10-2006 hasta cambio de modelo	SI	NO	/	NO	30-60 minutos (+-)	2.000	80	A11509CC		190,00	Z07KMF		94,00
										A11509DH		300,00			
										A11509DP		380,00	Z13KMF		128,00
										A11509DV		420,00			
V-40 SW + CROS COUNTRY		09-2012 hasta cambio de modelo	SI	SI	S/M	NO	60-90 minutos (+-)	1.800	70	A11512CC		176,00	Z07KMF		94,00
										A11512DH		286,00	Z13KMF		128,00
V-70 (No 4WD + Híbrido + R. Desing)		01-2007 hasta cambio de modelo	SI	SI	S/M	NO	60-90 minutos (+-)	2.100	90	A11529CC		235,00	Z07KMF		94,00
										A11529DH		345,00	Z13KMF		128,00
XC-60		01-2008 hasta cambio de modelo	SI	SI	S/M	NO	30-60 minutos (+-)	2.100	90	A11510CC		170,00	Z07KMF		94,00
										A11510DH		280,00			
										A11510DP		360,00	Z13KMF		128,00
										A11510DV		400,00			
XC-70		01-2007 hasta cambio de modelo	SI	NO	/	NO	30-60 minutos (+-)	2.100	90	A11528CC		170,00	Z07KMF		94,00
										A11528DH		280,00			
										A11528DP		360,00	Z13KMF		128,00
										A11528DV		400,00			
XC-90		01-2003 hasta cambio de modelo	NO	NO	/	NO	30-60 minutos (+-)	3.000	100	A11507CC		195,00	Z07KMF		94,00
										A11507DH		305,00			
										A11507DP		385,00	Z13KMF		128,00
										A11507DV		425,00			

OBSERVACIONES: modelos Volvo

CAMBIO IMPORTANTE

Los dispositivos de enganche que hasta ahora se regían para su legalización en ITV por la Reforma de Importancia Generalizada, han sufrido una variación importante pues el Ministerio de Industria con fecha 14 de Enero del 2013 ha cancelado la mencionada reforma RIG, por lo tanto a partir de la mencionada fecha para legalización de los dispositivos de enganche será necesario hacer un estudio técnico.

Los documentos a aportar a partir de ahora para la inscripción del dispositivo de enganche en la ficha técnica del vehículo será necesario hacer los siguientes tramites y aportar los siguientes documentos, certificado de fabricación del dispositivo de enganche, certificado de montaje del taller instalador, el instalador deberá hacer una foto de la parte trasera del vehículo en la cual se visualice la bola del dispositivo instalado y la matrícula del vehículo, estos documentos junto con la fotocopia de la ficha técnica y el permiso de circulación del vehículo, se nos pasara por correo electrónico split@mgmetalgar.com y nos encargaremos de gestionar la realización del correspondiente estudio técnico, (consultar precio) una vez obtenido este les será remitida toda la documentación necesaria para poder pasar la correspondiente ITV y poder inscribir el mencionado dispositivo de enganche en la ficha técnica del vehículo, para cualquier consulta diríjase al teléfono 93-897-81-82 o 93-897-86-59.

MARCA	MODELO	REF.	AÑO FABR.
ALFA ROMEO	33	00222S	1983/1994
	33 SW	00225S	1988/1994
	33 Jardinetta	00228S	1985/1992
	75 T.E.C.	00231S	1985/1992
	75 America	00234S	1997/1991
	145	00239S	1994/1998
	146	00241S	1994/1998
	155	00214S	1992/1998
	164	00246S	1988/1998
AUDI	80-90	00807C	1987/1991
	90	00808C	1991/1994
	80 Avant	00814C	1982/1991
	100-200	00817C	1982/1991
	100-200	00820C	1991/1994
	A-4 + Avant	00834C	1991/1998
	A-6 + Avant	00835C	1991/1998
BERTONE	Freeclimber I	01502S	1987/1991
	Freeclimber II	01505S	1993/1998
BMW	Serie 3	01610S	1998/1991
	Serie 3	01614C	1991/1998
	Serie 5	01620C	1988/1996
CHRYSLER	Voyager + Gran Voyager	02626C	1998/1996
	Voyager + Gran Voyager	02644C	1996/1998
	Stratus	02641C	1982/1991
CITROEN	2 CV	02849C	1959/1990
	Saxo	02871C	1995/2000
	AX	02802C	1992/1998
	ZX Break	02847C	1991/1998
	BX	02805C	1985/1994
	BX Break	02807S	1985/1994
	Xantia	02832C	1993/1998
	Xantia Break	02835C	1993/1998
	Saxo	02871C	1995/2000
	C-15	02853C	1985/2000
	Berlingo	02869C	1996/2000
	Jumper	02858C	1994/2000

MARCA	MODELO	REF.	AÑO FABR.	
DAIHATSU	Rocky + Feroza	03323C	1997/1993	
	Rocky + Feroza	03327C	1993/1998	
FIAT	Uno	04004C	1989/1993	
	Tipo	04007C	1988/1994	
	Punto	04011C	1993/1998	
	Panda	04117C	1981/1998	
	Coupe	04062C	1994/1998	
	Bravo	04065C	1995/1998	
	Brava	04068C	1995/1998	
	Fiorino	04035C	1994/2000	
	Ulysses	04056C	1994/1998	
	Scudo	04071C	1995/2000	
FORD	Ducato	04038C	1994/2000	
	Fiesta	04308C	1989/1995	
HONDA	Fiesta	04316C	1995/1998	
	Escort	04320C	1990/1993	
	Escort	04323C	1993/1998	
	Escort Nomade	04326C	1990/1998	
	Orion	04343C	1990/1997	
	Mondeo	04386C	1993/1996	
	Mondeo	04322C	1996/1998	
	Mondeo Break	04389C	1993/1996	
	Courier	04339C	1991/2000	
	Transit	04395C	1985/1998	
	Explorer	04398C	1988/1993	
	Maverick	04428C	1993/1998	
	HONDA	Civic + CRV	05104C	1988/1991
		Civic 3 Puertas	05108C	1991/1998
Civic 5 Puertas		05114C	1995/1998	
Civic Coupe		05111C	1993/1998	
Accord		05117C	1989/1998	
Concerto		05119C	1990/1994	
HYUNDAI	S Coupe	05402C	1990/1995	
	Sonata	05405C	1993/1998	
	Lantra	05417C	1996/1998	
	Lantra Wagon	05431C	1996/1998	
	Accent	05426C	1989/1994	

MARCA	MODELO	REF.	AÑO FABR.
IVECO	DallY Furgon	05802C	1984/1999
JEEP	Wrangler	06801C	1988/1997
	Cherokee	06811C	1988/1995
	Cherokee	06817C	1995/1998
KIA	Sportage	06317C	1994/1998
LADA	Samara	06407C	1990/1996
	Niva	06420C	1978/1995
LAND ROVER	Defender	06801C	1983/1998
	Discovery	06804C	1990/1998
	Ranger Rover	06807C	1983/1998
MERCEDES	190 (W-201)	07401C	1983/1992
	300 (W-124)	07402C	1985/1991
	90-10-120-140 Corta	07434C	1987/1997
	140 Larga 160-180	07437C	1987/1996
	Serie T.T.	07447C	1987/1996
MITSUBISHI	Carisma	07773C	1996/1998
	Galan	07778C	1993/1998
	Montero Pajero	07747C	1983/1990
	Montero Pajero	07776C	1991/1998
	Primera 4-5 Puertas	08035C	1996/1996
NISSAN	200	08046C	1989/1998
	Maxima	08053C	1995/1998
	Vanette	08055C	1987/1995
	Serena	08092C	1992/2000
	Trade 2.0 + 75	08097C	1991/2000
	Trade 2.8 + 100	08100C	1995/2000
	Trade 3.0 + 100	08104C	1995/2000
	Patrol	08111C	1980/2000
	Patrol GR	08110C	1988/2000
	Terrano i	08112C	1987/1993
OPEL	Corsa B	08408C	1993/1998
	Corsa TR	08404C	1998/1993
	Kadett 3-5 Puertas	08413C	1985/1991
	Kadett 4 Puertas	08417C	1985/1991
	Astra 3-5 Puertas	08426C	1991/1998
	Astra 4 Puertas	08429C	1991/1998
	Omega	08449C	1993/1998
	Vectra 4-5 Puertas	08485C	1988/1995
	Vectra 4-5 Puertas	08483C	1995/1998
	Calibra	08483C	1990/1998
	Frontera	08501C	1992/1998
Monterrey	08507C	1992/1998	
PEUGEOT	106	08902C	1991/1995
	205	08905C	1998/1998
	306 - 3-5 Puertas	08908C	1993/1998
	306 - 4 Puertas	08912C	1993/1998
	306 - Break	08905C	1993/1998
	309	08914C	1986/1993
	Partner	08953C	1996/2000
	Expert	08947C	1995/2000
	Boxer	08941C	1994/2000

MARCA	MODELO	REF.	AÑO FABR.	
RENAULT	4 L	09201C	1964/1985	
	Super Cinco	09286C	1983/1993	
	9	09217C	1981/1989	
	11	09223C	1981/1989	
	19 - 3-5 Puertas	09242C	1989/1996	
	19 Chamade	09243C	1989/1996	
	21 - 4 Puertas	09247C	1985/1994	
	21 - 5 Puertas	09253C	1985/1994	
	Clio	09280C	1990/1998	
	Clio 16 Valvulas	09283C	1990/1998	
	Twingo	09289C	1993/1998	
	Express	09292C	1997/1998	
	ROVER	200	09603C	1984/1990
600		09619C	1992/1998	
Family		09801C	1994/1998	
SSANGYONG	Korando	09802C	1994/1998	
	Musso	09803C	1994/1998	
SEAT	Panda	10005C	1986/1998	
	Ibiza	10005C	1993/1996	
	Ibiza	10080C	1996/1998	
	Cordoba	10083C	1996/1998	
	Toledo	10004C	1991/1996	
SUZUKI	Inca	10065C	1995/2000	
	410-413 Corto	10329C	1982/1998	
	Long Body	10331C	1993/1998	
TOYOTA	Vitara	10335C	1988/1998	
	Celica	10723C	1995/1998	
	Carina	10726C	1992/1998	
	Rav-4	10792C	1998/1998	
	Land Cruiser	10773C	1985/1996	
	Hiace	10779C	1989/1996	
	Hilux	10783C	1988/1998	
	Runner	10789C	1989/1998	
	VOLKSWAGEN	Golf I	11306C	1985/1990
		Golf II	11309C	1990/1992
Golf III		11311C	1992/1998	
Passat		11350C	1988/1997	
Taro		11368C	1989/1996	
Caravelle		11370C	1979/1990	
Transporter		11384C	1991/1998	
LT 35		11380C	1995/2000	
VOLVO	Caddy	11377C	1995/2000	
	740	11522C	1982/1990	
	850 Sedan	11526C	1991/1996	
850 SW	11529C	1991/1996		

Precio de los dispositivos de enganche del listado página 68- 69:

- Enganche bola fijo o cuello cisne 199 euros

- Enganche bola extraíble 309 euros

Si no encuentra en nuestro listado la marca o modelo del vehículo para el cual necesita un dispositivo de enganche, consúltenos, pues por ser marcas y modelos muy antiguos se han omitido, pero tenga la seguridad de que disponemos de ellos.



SPLIT MAGNUM II



Ref. PB201SM2

Precio: 250 €

Guía suplemento: 75 €

Ampliable a tres bicicletas, con guía suplementaria

La carga saliente del vehículo no podrá sobrepasar el 15% de la longitud total de este, y deberá señalizarse con placa V20



SPLIT ALPHARD II



Ref. PB209M2

Precio: 275 €

Guía suplemento: 70 €

Ampliable a tres bicicletas, con guía suplementaria

La carga saliente del vehículo no podrá sobrepasar el 15% de la longitud total de este, y deberá señalizarse con placa V20



SPLIT ALTAIR II



Ref. PB210M2

Precio: 295 €

Guía suplemento: 70 €

Ampliable a tres bicicletas, con guía suplementaria

La carga saliente del vehículo no podrá sobrepasar el 15% de la longitud total de este, y deberá señalizarse con placa V20



SPLIT NAOS II



Ref. PB211M2

Precio: 180 €

Guía suplemento: 65 €

Ampliable a tres bicicletas, con guía suplementaria

La carga saliente del vehículo no podrá sobrepasar el 15% de la longitud total de este, y deberá señalizarse con placa V20



SPLIT STAR II



Ref. PB201SS2

Precio: 499 €

Incluye bolsa de transporte (medidas 62x58x24 cm)

La carga saliente del vehículo no podrá sobrepasar el 15% de la longitud total de este, y deberá señalizarse con placa V20



SPLIT PLUS II



Ref. PB202SP2

Precio: 350 €

Incluye bolsa de transporte (medidas 56x60x31 cm)

La carga saliente del vehículo no podrá sobrepasar el 15% de la longitud total de este, y deberá señalizarse con placa V20



SPLIT PREMIUM II



Ref. PB203SP2

Precio: 285 €

Guía suplemento: 85 €

Ampliable a tres bicicletas, con guía suplementaria

La carga saliente del vehículo no podrá sobrepasar el 15% de la longitud total de este, y deberá señalizarse con placa V20



SPLIT ELITE II



PLEGADO



Ref. PB204SP2

Precio: 305 €

La carga saliente del vehículo no podrá sobrepasar el 15% de la longitud total de este, y deberá señalizarse con placa V20



SPLIT STEL II



Ref. PB205SS2

Precio: 175 €

La carga saliente del vehículo no podrá sobrepasar el 15% de la longitud total de este, y deberá señalizarse con placa V20



SPLIT SIMPLE II



Sistema basculante



Inst. eléctrica 13 polos adaptador de 13 a 7 polos incluido



Estructura metálica con guías y accesorios de aluminio



Anclaje llave fija 24 mm

Ref. PB208SS2

Precio: 169 €

La carga saliente del vehículo no podrá sobrepasar el 15% de la longitud total de este, y deberá señalizarse con placa V20



SPLIT MAGNUM III



Sistema basculante



Anclaje rápido con cerradura antirrobo



Rápido anclaje bicicletas



Sistema antirrobo bicicletas



Inst. eléctrica 13 polos adaptador de 13 a 7 polos incluido



Estructura metálica con guías y accesorios de aluminio

Ref. PB200SM2

Precio: 250 €

La carga saliente del vehículo no podrá sobrepasar el 15% de la longitud total de este, y deberá señalizarse con placa V20



SPLIT STAR III



Sistema basculante



Anclaje rápido con cerradura antirrobo



Rápido anclaje bicicletas



Sistema antirrobo bicicletas

PLEGADO



Inst. eléctrica 13 polos adaptador de 13 a 7 polos incluido

Ref. PB201SS3

Precio: 629 euros

Incluye bolsa de transporte (medidas 77x55x24 cm)

La carga saliente del vehículo no podrá sobrepasar el 15% de la longitud total de este, y deberá señalizarse con placa V20



SPLIT PLUS III



PLEGADO



Ref. PB202SP3

Precio: 450 €

Incluye bolsa de transporte (medidas 74x76x31 cm)

La carga saliente del vehículo no podrá sobrepasar el 15% de la longitud total de este, y deberá señalizarse con placa V20



SPLIT PREMIUM III



Ref. PB203SP3

Precio: 350 €

La carga saliente del vehículo no podrá sobrepasar el 15% de la longitud total de este, y deberá señalizarse con placa V20



SPLIT BASIC III



Ref. PB207SB3

Precio: 220 €

La carga saliente del vehículo no podrá sobrepasar el 15% de la longitud total de este, y deberá señalizarse con placa V20



SPLIT SIMPLE III



Ref. PB208SS3

Precio: 189 €

La carga saliente del vehículo no podrá sobrepasar el 15% de la longitud total de este, y deberá señalizarse con placa V20



SPLIT BASIC IV



Ref. PB207SB4

Precio: 285 €

Opción, suplemento sistema basculante + fijación palanca

Precio suplemento: 85 €

La carga saliente del vehículo no podrá sobrepasar el 15% de la longitud total de este, y deberá señalizarse con placa V20



SPLIT SIMPLE IV



Ref. PB208SS4

Precio: 269 €

La carga saliente del vehículo no podrá sobrepasar el 15% de la longitud total de este, y deberá señalizarse con placa V20

SPLIT COFRE BOX I



Capacidad de carga 160 l

Ref. PB204BOX

Precio: 165 €

SPLIT COFRE BOX XL



Capacidad de carga 330 l

Ref. PB267BOX

Precio: 250 €

SPLIT STEL II + COFRE BOX I



Capacidad de carga 160 l



Sistema basculante



Inst. eléctrica 13 polos adaptador de 13 a 7 polos incluido



Anclaje llave fija 24 mm

CONJUNTO PORTABICICLETAS + BOX I

Ref. PB204SCF

Precio: 325 €

La carga saliente del vehículo no podrá sobrepasar el 15% de la longitud total de este, y deberá señalizarse con placa V20



SPLIT BASIC III + COFRE BOX XL



Capacidad de carga 330 l



CONJUNTO PORTABICICLETAS + BOX XL

Ref. PB206SCF

Precio: 455 €

Precio suplemento: 85 €

Opción suplemento sistema basculante + fijación palanca

La carga saliente del vehículo no podrá sobrepasar el 15% de la longitud total de este, y deberá señalizarse con placa V20



SPLIT BASIC IV + COFRE BOX XL



Capacidad de carga 330 l



CONJUNTO PORTABICICLETAS + BOX XL

Ref. PB207SCF

Precio: 520 €

Precio suplemento: 85 €

Opción suplemento sistema basculante + fijación palanca

La carga saliente del vehículo no podrá sobrepasar el 15% de la longitud total de este, y deberá señalizarse con placa V20

SPLIT TRANSCAN I



Capacidad de carga 51 (volumen 280 l)

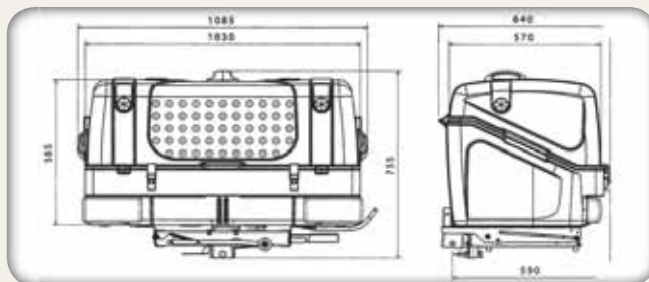

Medidas exteriores (peso 27 kilos)



Consultar accesorios, rejillas ventilación, separadores, tablero suelo, jaula interior...



Ref. PP100TNC

Precio: 602,55 €

La carga saliente del vehículo no podrá sobrepasar el 15% de la longitud total de este, y deberá señalizarse con placa V20

SPLIT TRANSCAN II



Capacidad de carga 54 (volumen 390 l)

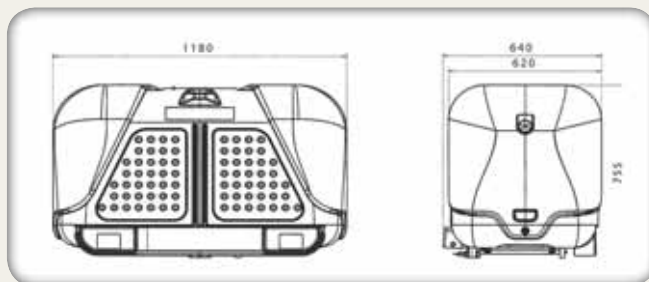

Medidas exteriores (peso 34 kilos)



Consultar accesorios, rejillas ventilación, separadores, tablero suelo, jaula interior...



Ref. PP101TNC

Precio: 702,55 €

La carga saliente del vehículo no podrá sobrepasar el 15% de la longitud total de este, y deberá señalizarse con placa V20



Ref. Z1201AR

Cabezal
remolque TC
cuadrado 50 mm

Precio: 42 €



Ref. Z1202AR

Cabezal
remolque TC
cuadrado 60 mm

Precio: 60 €



Ref. Z1204AR

Cabezal
remolque TR
redondo 35 mm

Precio: 55 €



Ref. Z1205AR

Cabezal
remolque TR
redondo 45 mm

Precio: 55 €



Ref. Z1207AR

Rueda
jokey 35

Precio: 32 €



Ref. Z1208AR

Brida rueda
jokey 35

Precio: 10 €

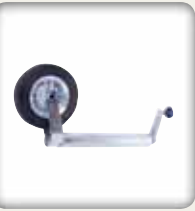

Ref. Z1209AR

Rueda
jokey 48

Precio: 39 €



Ref. Z1210AR

Brida rueda
jokey 48

Precio: 11 €



Ref. Z1211AR

Rueda jokey 60
reforzada

Precio: 116 €



Ref. Z1212AR

Brida rueda jokey
60 reforzada

Precio: 11 €



Ref. Z1213AR

Cabezal
estabilizador

Precio: 270 €



Ref. Z1206AR

Llave cabezal
remolque

Precio: 9 €



Ref. Z1214AR

Placa carga
saliente V20

Precio: 35 €



Ref. Z1215AR

Pulpo sujeción
250x3 mm

Precio: 2,5 €



Ref. Z1216AR

Cable de
seguridad

Precio: 10 €



Ref. Z1100AD

Bola M-20

Precio: 15 €

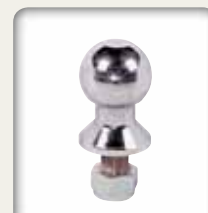

Ref. Z1100AD

Bola M-18

Precio: 15 €



Ref. Z1101AD

Bola cuello cisne
(platina)

Precio: 16 €



Ref. Z1102AD

Bola cuello cisne
CC (taladros
laterales)

Precio: 29 €



Ref. Z1103AD

Bola cuello cisne
DH (para bola
desmontable)

Precio: 39 €



Ref. Z1104AD

Cabezal bola
desmontable DH

Precio: 149 €



Ref. Z1105AD

Cabezal + bola
desmontable
vertical DV

Precio: 275 €



Ref. Z1119AD

Cabezal + bola
desmontable
vertical DP

Precio: 210 €

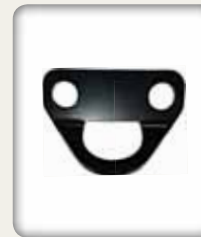

Ref. Z1115AD

Soporte cadenas

Precio: 5 €



Ref. Z1107AD

Cabezal agri
BEA-35 (bola
pasador)

Precio: 137 €



Ref. Z1108AD

Cabezal agri
BEA-50 (bola
pasador)

Precio: 250 €



Ref. Z1109AD

Cabezal agri
SPLIT BP (bola
pasador)

Precio: 101 €



Ref. Z1110AE

Angulo (bola)

Precio: 22 €



Ref. Z1111AD

Soporte
adaptador bolas

Precio: 25 €



Ref. Z1113AD

Juego aluminio
bolas CC

Precio: 8 €



Ref. Z1114AD

Placa porta base
eléctrica (bolas
CC + DH)

Precio: 4 €



Ref. Z1015AE

Placa porta base
eléctrica (bolas
DP + DV)

Precio: 22 €



Ref. Z1116AD

Tapón PVC bola
desmontable DH,
DP y DV

Precio: 2 €



Ref. Z1117AD

Junta elástica
placa base
eléctrica bolas
DP y DV

Precio: 4 €



Ref. Z1112AD

Cubre bolas Split

Precio: 2 €



Ref. Z1106AD

Bolsa bolas
desmontables

Precio: 8 €



Ref. Z07MFB

Kit eléctrico multifunción 7 polos

Precio: 94 €



Ref. Z13MFB

Kit eléctrico multifunción 13 polos

Precio: 128 €



Ref. Z07MFE

Kit eléctrico multifunción elite 7 polos

Precio: 130 €



Ref. Z07KBA

Kit eléctrico basic 7 polos aluminio (largo 1.500 mm)

Precio: 13 €



Ref. Z07KBP

Kit eléctrico basic 7 polos PVC (largo 1.500 mm)

Precio: 10 €



Ref. Z13KBP

Kit eléctrico basic 13 polos PVC (largo 1.500 mm)

Precio: 39 €



Ref. Z1006AE

Adaptador base 13 polos a clavija 7 polos

Precio: 15 €



Ref. Z1007AE

Adaptador base 7 polos a clavija 13 polos

Precio: 15 €



Ref. Z1008AE

Base enchufe aluminio 7 polos

Precio: 4 €



Ref. Z1009AE

Base enchufe aluminio 7 polos + toma luz

Precio: 5 €



Ref. Z1010AE

Base enchufe PVC 7 polos

Precio: 4 €



Ref. Z1011AE

Base enchufe PVC 13 polos

Precio: 20 €



Ref. Z1012AE

Clavija enchufe aluminio 7 polos

Precio: 5 €



Ref. Z1013AE

Clavija enchufe PVC 7 polos

Precio: 4 €



Ref. Z1014AE

Clavija enchufe PVC 13 polos

Precio: 17 €



Ref. Z1015AE

Protección goma base eléctrica

Precio: 6 €



Ref. Z1016AE

Porta fusible completo

Precio: 1 €



Ref. Z1017AE

Derivador

Precio: 0,80 €



Ref. Z1018AE

Tornillo M-5 + tuerca + extriada (base)

Precio: 0,30 €



Ref. Z1019AE

Cable eléctrico 6x1+1x1,5 grosor 9 mm (1 metro)

Precio: 2,70 €



Ref. Z1020AE

Cable eléctrico 9x0,75+4x1,5 grosor 12 mm (1 metro)

Precio: 6,70 €



Ref. Z1021AE

Kit eléctrico remolque (largo 1.100 mm)

Precio: 80 €



Ref. Z1022AE

Kit eléctrico remolque (largo 1.900 mm)

Precio: 99 €



Ref. Z1023AE

Piloto trasero (con triángulo incorporado)

Precio: 20 €



Ref. Z1024AE

Tulipa piloto trasero (con triángulo incorporado)

Precio: 10 €



Ref. Z1025AE

Buscador de señales CAN-BUS

Precio: 110 €



Ref. Z1027AE

Comprobador de señales 12 + 24 V

Precio: 12 €



Ref. Z1026AE

Comprobador instalaciones eléctricas 7/13 polos

Precio: 138 €



Ref. Z1028AE

Comprobador de señales 12 V / 24 V / 48 V a través de LED

Precio: 89 €

Base 7 polos

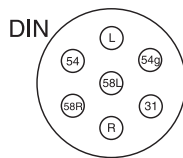
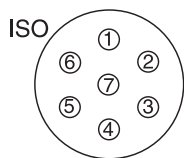

ESQUEMA ELÉCTRICO BASE 7 POLOS

Nº CONTACTO	CIRCUITO	COLOR
1=L	INTERMITENTE IZDO	Amarillo
2=54G	ALIMENTACIÓN ELÉCTRICA	Azul
3=31	MASA	Blanco
4=R	INTERMITENTE DCHO.	Verde
5=58R	LUCES PILOTO DCHO.	Marrón
6=54	LUCES DE FRENADO.	Rojo
7=58L	LUCES PILOTO IZDO.	Negro

ESQUEMA ELÉCTRICO BASE 13 POLOS

Nº CONTACTO	CIRCUITO	COLOR
1	INTERMITENTE IZDO.	Amarillo
2	ANTINEBLA	Azul
3	MASA DE 1 a 8	Blanco
4	INTERMITENTE DCHO.	Verde
5	LUCES PILOTO DCHO.	Marrón
6	LUCES DE FRENADO	Rojo
7	LUCES PILOTO IZDO.	Negro
8	MARCHA ATRÁS	Naranja
9	POSITIVO DE BATERÍA	Rojo
10	CARGA BATERÍA DEL REMOLQUE	Violeta
11	MASA	Azul (1.5)
12	CÓD. IDENTIFIC. REMOLQUE	Rosa*
13	MASA CONTACTO N.º 9	Gris

Base 13 polos

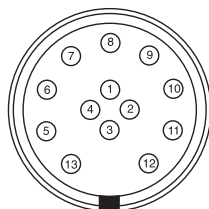

Split Basic 7 Polos

Los fabricantes de vehículos están incorporando con más asiduidad nuevos sistemas electrónicos, más complejos y sofisticados, para mejorar la seguridad, calidad y confort de los vehículos.

MG METALGAR s.l. después de estudiar las necesidades para montar la parte eléctrica en estos vehículos de nueva generación, ha desarrollado a través de su departamento SPLIT electric y conjuntamente con un importante fabricante de componentes eléctricos para vehículos, un kit electrónico denominado MULTIFUNCIÓN SPLIT pues como su nombre indica dispone de múltiples funciones las cuales se adaptan perfectamente y es compatible con todas y cada una de las nuevas tecnologías y sistemas de cableado:

- Sistema CAN-Bus.
- Sistemas de luces con doble función (posición/antiniebla y posición/freno) dirigiendo las señales correctamente a las lámparas del remolque o caravana.
- Sistema Check-Control (Detección de fallo en lámparas SFL).
- Sistemas con lámparas activadas por masa, como en el Jaguar S-Type o Chrysler Voyager.

Este kit eléctrico MULTIFUNCIÓN SPLIT esta desarrollado bajo los más estrictos sistemas de seguridad y control, a pasado por múltiples pruebas antes de su aprobación definitiva, dispone de una homologación a nivel europeo, y esta patentado.

A diferencia de otros kits eléctricos existentes en el mercado español, este dispone de un sistema de conexión del cableado a la centralita electrónica con enchufes rápidos, con lo cual se evitan las posibles errores al colocar un cable en el un borne equivocado, así como la pérdida de tiempo de tener que buscar el cable que debemos colocar en cada borne, aflojar el tornillo de este, introducir el cable correspondiente y volver a apretar el tornillo, con lo cual conseguimos una instalación que es rápida y segura, y contiene todos los componentes necesarios para su instalación. Se adjuntan unas instrucciones de montaje en color con pictogramas, mas explicaciones escritas para hacer más fácil su instalación, aunque una vez instalado el cabe de alimentación directa el resto de instalación es idéntica a las instalaciones simples.

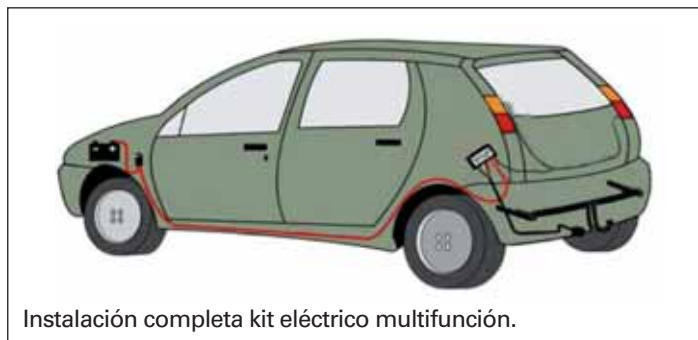

Kit Eléctrico Multifunción - Split Basic 7 Polos Mod. Homologado CE & Patentado

Kit eléctrico multifunción Split Basic 7 polos, todas sus conexiones al módulo MFB Split Basic se realizan a través de conectores rápidos sin necesidad de herramienta alguna, solamente irán conectados manualmente los cables de salida de los pilotos traseros, por lo cual su instalación será simple, rápida, segura y simple como si montara un kit básico.

El módulo MFB Split Basic esta diseñado para vehículos con tensión de batería de 12 o 24 voltios, y se puede reprogramar para el funcionamiento con luz antiniebla activada por masa (Chrysler Voyager). También esta disponible el módulo MFB Split Basic para el funcionamiento con luces activadas por masa como el Jaguar SType.

La instalación del kit eléctrico deberá ser realizada en un taller especializado o persona cualificada, antes de emprender la instalación leer la totalidad de las instrucciones de montaje, si tuviera cualquier duda llame a nuestro servicio técnico al **tel. 93.897.81.82**.



Componentes Kit Eléctrico Multifunción Split Basic 7 polos

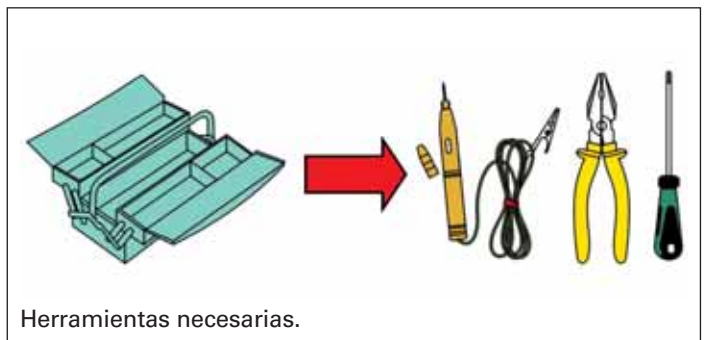

El kit eléctrico MULTIFUNCIÓN SPLIT está disponible en cuatro versiones:

REFERENCIA	ARTÍCULO	P.V.P. €
Z07MFB	Kit Eléctrico Multifunción Split 7 polos	94 €
Z13MFB	Kit Eléctrico Multifunción Split 13 polos	128 €

1 



No desconectar el borne positivo de la batería.

2

-  Antiniebla Trasero.
-  Luz Posición
-  Luz Freno
-  Intermitente Izquierdo
-  Intermitente Derecho



Antes de emprender la instalación eléctrica, supervisar la totalidad de las luces del vehículo, de detectar alguna anomalía subsanarla antes de iniciar esta.

3



Colocar los cables de la base eléctrica hasta su salida en el interior del maletero.

4



Fijar base eléctrica + cable.

5



Colocar cable masa base eléctrica.

6



Conectar cables base eléctrica al módulo MFB Split.

7

Localizar los cables a derivar del vehículo haciendo un seguimiento desde los pilotos traseros o bien pinchando los cables con una lámpara de pruebas: luces de posición, luces intermitentes, luces de freno, luz antiniebla. Con ayuda de los conectores facilitados y utilizando el extremo libre del componente de 6 cables de sección 0,5 m/m, (conectar siempre lo mas aproximado a los pilotos y siempre antes de que los cables lleguen a cualquier modulo o componente electrónico) seguidamente conectar el otro extremo al modulo MFB Split Basic.

ATENCIÓN: En algunos vehículos las lámparas reciben constantemente unos voltios de corriente. Sólo actúan al cien por cien cuando es requerido su uso, por tanto las comprobaciones de cada componente se realizaran ha pleno rendimiento.

IMPORTANTE: En algunas marcas y según que modelos de vehículos comprobaremos que la luz de freno + luz de posición, o luz de posición + luz antiniebla, conjuntamente o por separado van conducidas por un mismo cable. De ser así, realizar los dos conexiones en el mismo cable. Funcionará correctamente.

8



Instalar el cable de alimentación directa desde el borne positivo de la batería al modulo MFB. Algunos vehículos instalan un mechero en su parte trasera o bien en el interior del maletero, en este caso se podrá realizar la conexión a la entrada de este, siempre que este tenga tensión constante, con lo cual se evitará instalar el cable desde la batería.

Conexiones cables y colores	Vehículos con una función por cable	Vehículos con dos funciones por cable
 Azul		 / 
 Negro		
 Rojo		 / 
 Amarillo		
 Verde		
 Marrón		



 Antiniebla Trasero.  Luz Posición  Luz Freno  Intermitente Izquierdo  Intermitente Derecho

Conectar los cables derivados al módulo MFB Split.

9



Colocar la masa del cable de alimentación directa.

10



Conectar el cable de alimentación directa + masa al módulo MFB Split.

11







Colocar el fusible en su alojamiento.

12

Colocar el módulo MFB Split en un lugar resguardado detrás de la tapicería del maletero, fijándolo con los componentes de adhesión facilitados.



13

-  Antiniebla Trasero.
-  Luz Posición
-  Luz Freno
-  Intermitente Izquierdo
-  Intermitente Derecho



Realizar el control de funciones de la nueva instalación eléctrica realizada con un módulo de señalización (no utilizar un tester).

OBSERVACIONES GENERALES:

A series of horizontal dotted lines for writing observations.



Bola automática desmontable horizontal DH



COLOCACIÓN BOLA

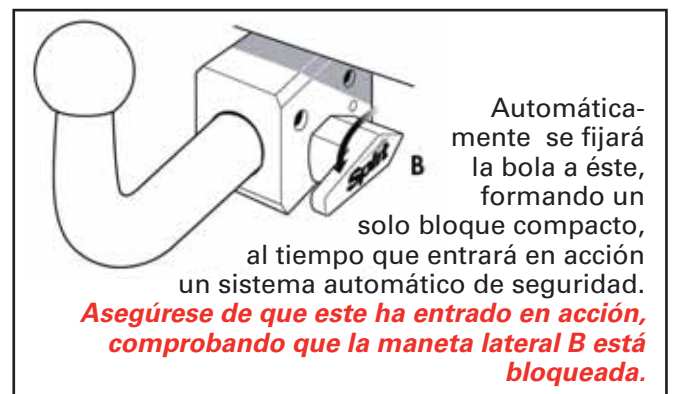
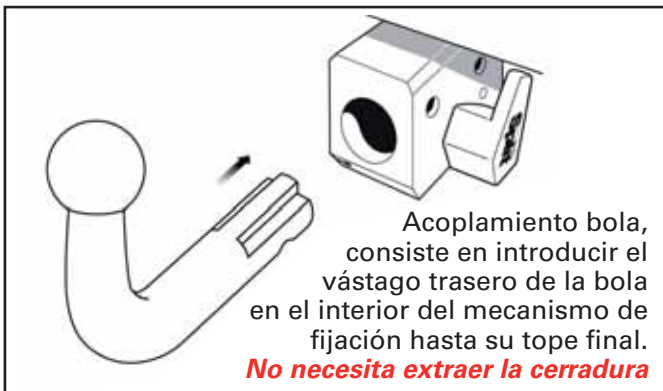
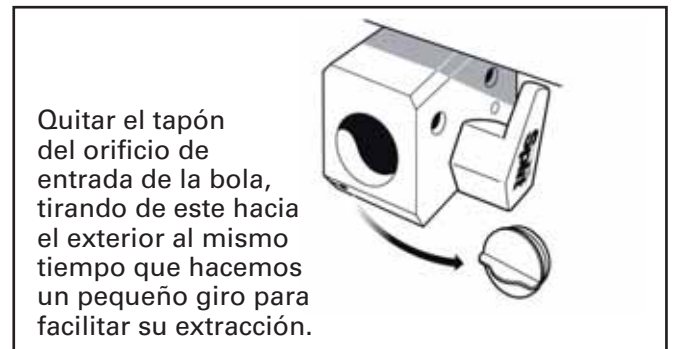
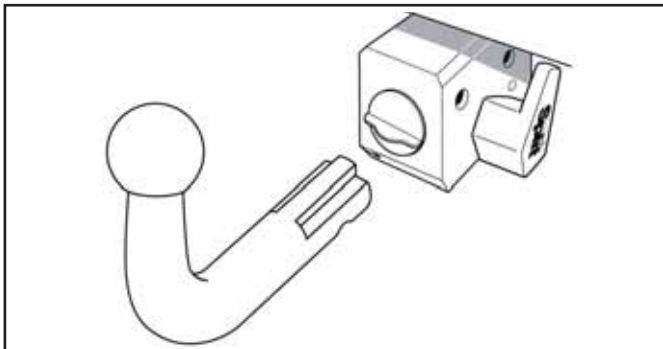

EXTRACCIÓN BOLA

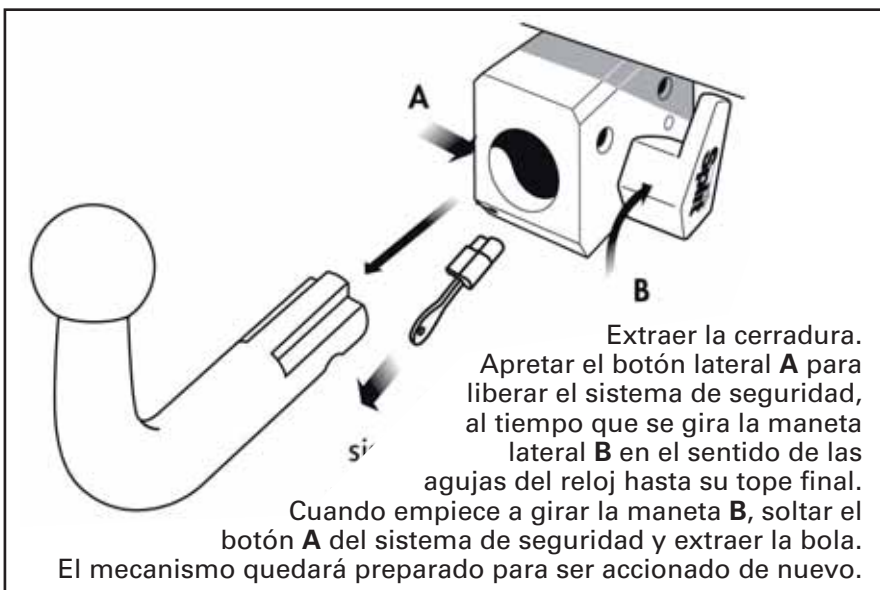

Les recomendamos engrasar periódicamente el orificio de ubicación de la bola, así como su mecanismo interior.

MG METALGAR S.L.

C/ Can Picolis, núm. 1 - 08735 VILOBÍ DEL PENEDÈS - BCN
Tel. 93 897 81 82 - 93 897 86 59 - Fax 93 897 85 61
www.mgmetalgar.com - e-mail: split@mgmetalgar.com